

# VDPLMS1

**MINI PINSPOUT WITH 3 W LED**

**MINIATUUR PUNTSPOT MET 3W-LED**

**MINI PROJECTEUR PINSPOUT À LED DE 3 W**

**MINI FOCO PINSPOUT CON LED DE 3 W**

**MINI-PUNKTSTRAHLER MIT 3W-LED**



USER MANUAL	3
GEbruikersHANDLEIDING	8
NOTICE D'EMPLOI	13
MANUAL DEL USUARIO	18
BEDIENUNGSANLEITUNG	23

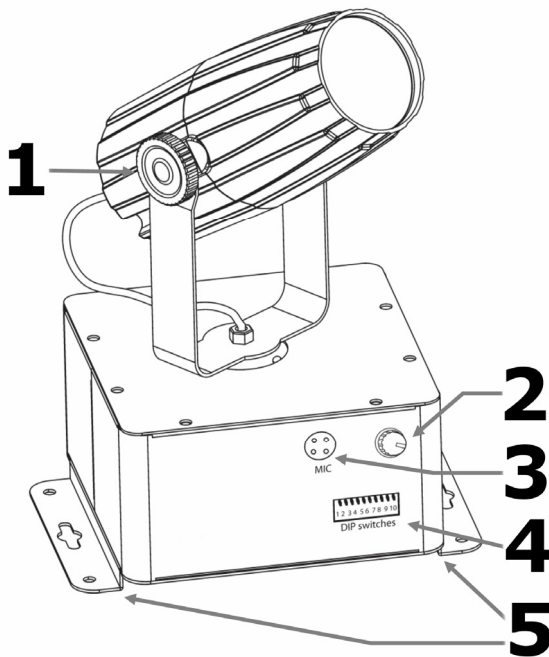

<b>1</b>	bouton de réglage de l'angle
<b>2</b>	bouton de réglage sensibilité microphone
<b>3</b>	microphone
<b>4</b>	interrupteurs DIP
<b>5</b>	étriers de montage
	entrée DMX (non affichée)
	sortie DMX (non affichée)
	attache câble de sécurité (non affichée)
	prise d'alimentation (non affichée)

<b>1</b>	tilt adjustment knob	<b>1</b>	botón de ajuste del ángulo
<b>2</b>	microphone sensitivity adjustment knob	<b>2</b>	botón de ajuste sensibilidad del micrófono
<b>3</b>	microphone	<b>3</b>	micrófono
<b>4</b>	DIP switches	<b>4</b>	interruptores DIP
<b>5</b>	mounting brackets	<b>5</b>	soportes de montaje
	DMX input (not shown)		entrada DMX (no está en la fig.)
	DMX output (not shown)		salida DMX (no está en la fig.)
	safety rope eyelet (not shown)		ojo de cable de seguridad (no está en la fig.)
	power input (not shown)		entrada de alimentación (no está en la fig.)

<b>1</b>	instelknop invalshoek	<b>1</b>	Einstellknopf Gesichtswinkel
<b>2</b>	instelknop gevoeligheid microfoon	<b>2</b>	Einstellknopf Empfindlichkeit Mikrofon
<b>3</b>	microfoon	<b>3</b>	Mikrofon
<b>4</b>	DIP-switches	<b>4</b>	DIP-Schalter
<b>5</b>	montagebeugels	<b>5</b>	Montagebügel
	DMX-ingang (niet op afbeelding)		DMX-Eingang (nicht auf Abb.)
	DMX-uitgang (niet op afbeelding)		DMX-Ausgang (nicht auf Abb.)
	oog veiligheidskabel (niet op afbeelding)		Öse Sicherheitsseil (nicht auf Abb.)
	voedingsingang (niet op afbeelding)		Netzeingang (nicht auf Abb.)

# USER MANUAL

## 1. Introduction

To all residents of the European Union

### Important environmental information about this product



This symbol on the device or the package indicates that disposal of the device after its lifecycle could harm the environment. Do not dispose of the unit (or batteries) as unsorted municipal waste; it should be taken to a specialized company for recycling. This device should be returned to your distributor or to a local recycling service. Respect the local environmental rules.





**If in doubt, contact your local waste disposal authorities.**

Thank you for choosing HQPower™! Please read the manual thoroughly before bringing this device into service. If the device was damaged in transit, don't install or use it and contact your dealer.

Check the contents of the package. Your **VDPLMS1** should include: 1x LED pinspot, 1x additional bracket (with 2x bolt and 2x screw), 1x extra beam lens, 4x colour lens, 1x power cable and this user manual.

**For more info concerning this product and the latest version of this manual, please visit our website [www.hqpower.eu](http://www.hqpower.eu).**

## 2. Safety Instructions

	Be very careful during the installation: touching live wires can cause life-threatening electroshocks.
	Do not touch the device during operation as the housing heats up.
	Keep this device away from rain and moisture.
	Unplug the mains lead before opening the housing.

- Damage caused by disregard of certain guidelines in this manual is not covered by the warranty and the dealer will not accept responsibility for any ensuing defects or problems.
- A qualified technician should install and service this device.
- Do not switch the device on immediately after it has been exposed to changes in temperature. Protect the device against damage by leaving it switched off until it has reached room temperature.
- This device falls under protection class I. It is therefore essential that the device be earthed. Have a qualified person carry out the electric connection.
- Make sure that the available voltage does not exceed the voltage stated in the specifications of this manual.
- If the external power cord of this device is damaged, it shall exclusively be replaced by the manufacturer, service agent or qualified technician in order to avoid hazard.
- Disconnect the device from the mains to clean it or when it is not in use. Handle the power cord by the plug only.
- There may be some smoke or a particular smell when the device is activated for the first time. This is normal and any smoke or smell will gradually disappear.
- Do not look directly at the light source as sensitive people may go into epileptic seizure if they do.
- Note that damage caused by user modifications to the device is not covered by the warranty.
- Keep the device away from children and unauthorised users.

## 3. General Guidelines

Refer to the **Velleman® Service and Quality Warranty** on the final pages of this manual.

- This device is designed for professional use on stage, in discos, theatres, etc. The spot should only be used indoors with an alternating current of 230 VAC ~ 50 Hz.
- Lighting effects are not designed for permanent operation: regular operation breaks will prolong their lives.

## VDPLMS1

- Do not shake the device. Avoid brute force when installing or operating the device.
- Select a location where the device is protected against extreme heat (see "**Technical Specifications**"), dust and moisture. Respect a minimum distance of 0.5 m between the device's light output and any illuminated surface.
- Use an appropriate safety cable to fix the device (e.g. **VDLSC7** or **VDLSC8**).
- Familiarise yourself with the functions of the device before actually using it. Do not allow operation by unqualified people. Any damage that may occur will most probably be due to unprofessional use of the device.
- Use the original packaging if the device is to be transported.
- All modifications of the device are forbidden for safety reasons.
- Only use the device for its intended purpose. All other uses may lead to short circuits, burns, electroshocks, crash, etc. Using the device in an unauthorised way will void the warranty.

### 4. Features

- powerful pinspot with one 3 W CREE® LED
- automatic pan control for a 540° rotation, manual tilt
- DMX control through 5 channels with electronic dimmer and shutter
- stand-alone mode, sound-activated mode through built-in microphone
- comes with 1x extra beam lens and 4x colour lens

### 5. Installation

- Have the device installed by a qualified person, respecting EN 60598-2-17 and all other applicable norms.
- The construction to which the device is attached should be able to support 10 times the weight of the device for one hour without deformation.
- The installation must always be secured with a secondary attachment e.g. a safety cable (e.g. **VDLSC7** or **VDLSC8**).
- Never stand directly below the device when it is being mounted, removed or serviced. Have a qualified technician check the device once a year and once before you bring it into service.
- Install the device in a location with few passers-by that is inaccessible to unauthorised persons.
- Overhead mounting requires extensive experience: calculating work load limits, determining the installation material to be used. Have the material and the device itself checked regularly. Do not attempt to install the device yourself if you lack these qualifications as improper installation may result in injuries.
- Adjust the desired inclination angle via the mounting bracket and tighten the bracket screws.
- Make sure there is no flammable material within a 0.5 m radius of the device.
- Have a qualified electrician carry out the electric connection.
- Connect the device to the mains with the power plug. Don't connect it to a dimming pack.
- The installation has to be approved by an expert before the device is taken into service.

### 6. Use

Connect the included power cord to the pinspot via the power input and insert the power plug into the mains. Next, choose the desired operation mode.

#### Stand-Along Operation

##### *Automatic Mode*

The **VDPLMS1** pinspot features preset programmes which, along with the pan movement, can be selected via the DIP switches **[4]**.

DIP switch setting	function
1, 9 on	90° movement range
2, 9 on	180° movement range
3, 9 on	270° movement range
4, 9 on	360° movement range
5, 9 on	540° movement range

*Sound-Active Mode*

The **VDPLMS1** pinspot also features preset sound-triggered programmes which, along with the pan movement, can be selected via the DIP switches [4]. Set the sound sensitivity level of the microphone [3] with the sensitivity adjustment knob [2].

DIP switch setting	function
1 on	90° movement range
2 on	180° movement range
3 on	270° movement range
4 on	360° movement range
5 on	540° movement range

*Speed Adjustment*

Set the speed of the automatic or sound-active mode via DIP switches 6 through 8 [4].

DIP switch setting	function
6 on	slow movement
7 on	medium movement
8 on	fast movement
6, 7, 8 on	combined, slowest movement
6, 7, 8 off	combined, fastest movement

**Master/Slave Operation**

This operation mode allows a series of pinspots to act synchronously to the master pinspot. To do so, connect the DMX output of each fixture to the DMX input of the next fixture. The linking cable should be a two-core screened cable with XLR input and output connectors.

Next, set master and slave fixtures as follows:

Master fixture: Set the DIP switches [4] according to the automatic or sound-active mode (see **6. Stand-Alone Operation** above). This automatically sets the fixture as master.

Slave fixtures: Set DIP switch no 1 [4] to the ON position.

**Remarks:**



It is not necessary to set the master fixture as the first fixture. It may be any fixture in the chain.

Only 1 fixture may be set to master.

This operation mode does not allow the connection of a DMX controller to the chain.

**DMX Operation**

The DMX operation mode allows you to control your pinspot through an external DMX controller (not included). Set DIP switch no 10 [4] to the ON position and DIP switches 1 through 9 [4] to set the DMX start address.

*DMX512 Connection*

Connect an XLR cable to the female 3-pin XLR output of your controller and the other side to the male 3-pin XLR input of the **VDPLMS1**. Multiple **VDPLMS1**s can be linked through serial linking. The linking cable should be a two-core screened cable with XLR input and output connectors.

*DMX Terminator*

A DMX terminator is recommended for installations where the DMX cable has to run a long distance or is in an electrically noisy environment (e.g. discos). The terminator prevents corruption of the digital control signal by electrical noise. The DMX terminator is simply an XLR plug with a 120 Ω resistor between pins 2 and 3, which is then plugged into the XLR output socket of the last device in the chain. Please see illustration.

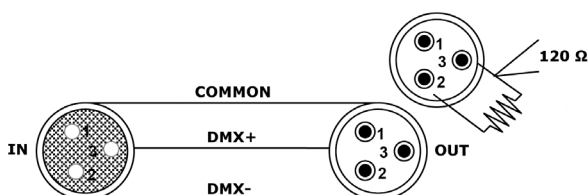

*DMX512 Start Address*

All DMX-controlled devices need a digital start address so that the correct device responds to the signals. This start address is the channel number from which the device starts to "listen" to the DMX controller. Enter the correct number and read it from the display located on the base of the **VDPLMS1**.

You can use the same starting address for a whole group of devices or enter an individual one for every device.

When all devices have the same address, all the **VDPLMS1s** will "listen" to the control signal on one particular channel. In other words: changing the settings of one channel will affect all devices simultaneously. If you set different addresses, each device will "listen" to a separate channel number. Changing the settings of one channel will only affect the device in question.

In the case of the 5-channel **VDPLMS1**, you will have to set the start address of the first **VDPLMS1** to 1, the second **VDPLMS1** to 6 (1 + 5), the third to 11 (6 + 5) and so on.

*DMX Values per Channel*

channel	function	from	to	description
1	pan	000	255	pan movement 0° ~ 540°
2	pan speed	000	255	fast > slow
3	auto programs	000	006	no function
		007	026	auto 1
		027	046	auto 2
		047	066	auto 3
		067	086	auto 4
		087	106	auto 5
		107	126	auto 6
		127	146	auto 7
		147	166	auto 8
		167	186	auto 9
		187	206	auto 10
		207	226	auto 11
227	255	auto 12		
4	strobe	000	008	no function
		009	126	open pulse effect
		127	191	strobe 0% ~ 100%
		192	254	close pulse effect
		255	255	no function
5	dimmer	000	255	dimmer 0% ~ 100%

## 7. Changing the Lens

This pin spot comes with spare lenses. To change to lens, proceed as follows:

- The lens is fixed into the aperture with a ring. Carefully pull out this ring to free the lens. Make sure to do this over a towel so as to not break the when dropped.
- Take out the lens and replace with another lens of your choice. Place the lens with the convex side on the outside.
- To fix the lens, gently press the ring and push it against the lens until it snaps into place.

## 8. Cleaning and Maintenance

1. All screws should be tightened and free of corrosion.
2. The housing, visible parts, mounting supports and the installation location (e.g. ceiling, suspension, trussing) should not be deformed, modified or tampered with e.g. do not drill extra holes in mounting supports, do not change the location of the connections.
3. Moving mechanic parts must not show any signs of wear and tear.
4. The electric power supply cables must not show any damage. Have a qualified technician maintain the device.
5. Disconnect the device from the mains prior to maintenance activities.
6. Wipe the device regularly with a moist, lint-free cloth. Do not use alcohol or solvents.
7. There are no user-serviceable parts.
8. Contact your dealer for spare parts if necessary.

## 9. Technical Specifications

power supply	230 VAC ~ 50 Hz
power consumption	11 W
LED	1x 3 W CREE®
luminous flux	
6° lens	15,290 lux @ 1M
9° lens	5,550 lux @ 1M
beam angle	6° or 9°
dimensions	174 x 158 x 273 mm
weight	1.6 kg

**Use this device with original accessories only. Velleman nv cannot be held responsible in the event of damage or injury resulted from (incorrect) use of this device. The information in this manual is subject to change without prior notice.**

### © COPYRIGHT NOTICE

**The copyright to this manual is owned by Velleman nv. All worldwide rights reserved.**

No part of this manual or may be copied, reproduced, translated or reduced to any electronic medium or otherwise without the prior written consent of the copyright holder.

# GEBRUIKERSHANDLEIDING

## 1. Inleiding

**Aan alle ingezetenen van de Europese Unie**

**Belangrijke milieu-informatie betreffende dit product**



Dit symbool op het toestel of de verpakking geeft aan dat, als het na zijn levenscyclus wordt weggegooid, dit toestel schade kan toebrengen aan het milieu. Gooi dit toestel (en eventuele batterijen) niet bij het gewone huishoudelijke afval; het moet bij een gespecialiseerd bedrijf terecht komen voor recycling. U moet dit toestel naar uw verdeler of naar een lokaal recyclingpunt brengen. Respecteer de plaatselijke milieuwetgeving.





**Hebt u vragen, contacteer dan de plaatselijke autoriteiten betreffende de verwijdering.**

Dank u voor uw aankoop! Lees deze handleiding grondig voor u het toestel in gebruik neemt. Werd het toestel beschadigd tijdens het transport, installeer het dan niet en raadpleeg uw dealer.

Controleer de inhoud van de verpakking. Uw **VDPLMS1** wordt geleverd met: 1x puntspot, 1x extra montagebeugel (met 2x bout en 2x schroef), 1x extra focale lens, 4x kleurlens, 1x voedingskabel en deze gebruikershandleiding.

**Voor meer informatie over dit product en de laatste versie van deze handleiding, zie [www.hqpower.eu](http://www.hqpower.eu).**

## 2. Veiligheidsinstructies

	Wees voorzichtig bij de installatie: raak geen kabels aan die onder stroom staan om dodelijke elektroshocks te vermijden.
	Raak het toestel niet aan wanneer het in gebruik is: de behuizing wordt warm.
	Bescherm dit toestel tegen regen en vochtigheid.
	Verzekert u ervan dat het toestel niet aangesloten is op een stroombron alvorens het te openen.

- De garantie geldt niet voor schade door het negeren van bepaalde richtlijnen in deze handleiding en uw dealer zal de verantwoordelijkheid afwijzen voor defecten of problemen die hier rechtstreeks verband mee houden.
- Laat dit toestel installeren en onderhouden door een geschoolde technicus.
- Om beschadiging te vermijden, zet u het toestel best niet aan onmiddellijk nadat het werd blootgesteld aan temperatuurschommelingen. Wacht tot het toestel op kamertemperatuur gekomen is.
- Dit toestel valt onder beschermingsklasse I, wat wil zeggen dat het toestel geaard moet zijn. Een geschoolde technicus moet de elektrische aansluiting verzorgen.
- De beschikbare netspanning mag niet hoger zijn dan de spanning in de specificaties achteraan de handleiding.
- Laat een beschadigde voedingskabel enkel vervangen door de fabrikant, vertegenwoordiger of geschoolde technicus om gevaar te vermijden.
- Trek de stekker uit het stopcontact (trek niet aan de kabel!) voordat u het toestel reinigt en als u het niet gebruikt.
- Wanneer u het toestel voor het eerst gebruikt, kan dit gepaard gaan met een lichte rookontwikkeling en een bepaalde geur. Dit is normaal en de eventuele rook of geur zal geleidelijk aan verdwijnen.
- Kijk niet rechtstreeks in de lichtbron. De lichtbron kan bij gevoelige mensen leiden tot een aanval van epilepsie.
- Schade door wijzigingen die de gebruiker heeft aangebracht aan het toestel vallen niet onder de garantie.
- Houd dit toestel uit de buurt van kinderen en onbevoegden.



### 3. Algemene richtlijnen

Raadpleeg de **Velleman® service- en kwaliteitsgarantie** achteraan deze handleiding.

- Dit toestel is ontworpen voor professioneel gebruik op podia, in disco's, enz. U mag dit toestel enkel binnenshuis gebruiken door de meegeleverde adapter aan te sluiten op een wisselspanning van 230 VAC ~ 50 Hz.
- Lichteffecten zijn niet ontworpen voor continue werking: regelmatige onderbrekingen doen ze langer meegaan.
- Schud het toestel niet dooreen. Vermijd brute kracht tijdens de installatie en de bediening van dit toestel.
- Installeer het toestel weg van extreme temperaturen (zie 'Technische specificaties'), vochtigheid en stof. Zorg voor een minimumafstand van 0,5 m tussen de lichtuitgang van het toestel en het belichte oppervlak.
- Maak het toestel vast met een geschikte veiligheidskabel (bv. **VDLSC7** of **VDLSC8**).
- Leer eerst de functies van het toestel kennen voor u het gaat gebruiken. Ongeschoolde personen mogen dit toestel niet gebruiken. Meestal is beschadiging het gevolg van onprofessioneel gebruik.
- Gebruik de oorspronkelijke verpakking wanneer u het toestel vervoert.
- Om veiligheidsredenen mag de gebruiker geen wijzigingen aanbrengen aan het toestel.
- Gebruik het toestel enkel waarvoor het gemaakt is. Andere toepassingen kunnen leiden tot kortsluitingen, brandwonden, elektrische schokken, enz. Bij onoordeelkundig gebruik vervalt de garantie.

### 4. Eigenschappen

- krachtige puntspot met 1 CREE®-led van 3 W
- automatische panbeweging over 540°, manuele instelling van de invalshoek
- DMX-sturing via 5 kanalen met elektronische dimmer en sluiters
- stand-alonesturing, muzieksturing via interne microfoon
- geleverd met 1x extra focale lens en 4x kleurlens

### 5. Installatie

- Laat een geschoolde technicus dit toestel installeren conform EN 60598-2-17 en andere toepasselijke normen.
- De constructie waaraan het toestel wordt bevestigd, moet gedurende 1 uur 10 x het gewicht van dit toestel kunnen dragen zonder te vervormen.
- Maak het toestel ook vast met een veiligheidskabel (bv. **VDLSC7** of **VDLSC8**).
- Sta nooit recht onder het toestel wanneer u het monteert, verwijdert of schoonveegt. Laat het toestel controleren door een geschoolde technicus voor u het in gebruik neemt en laat het 1 x per jaar volledig nakijken.
- Installeer dit toestel op een plaats waar niemand langs moet lopen, kan neerzitten of het toestel kan aanraken.
- Een degelijke praktijkervaring is vereist voor de plaatsing van dit toestel. U moet de maximumbelasting van de draagconstructie kunnen berekenen, weten welk constructiemateriaal u kunt gebruiken en u moet het gebruikte materiaal en het toestel af en toe laten nakijken. Monteer het toestel niet zelf indien u er geen ervaring mee heeft. Een slechte montage kan leiden tot verwondingen.
- Regel de gewenste invalshoek door middel van de montagebeugel en draai de regelschroeven stevig aan.
- Verwijder alle brandbaar materiaal in een straal van 0,5 m rond het toestel.
- Een geschoolde elektricien moet het toestel aansluiten.
- Sluit het toestel via de stekker aan op het lichtnet. Sluit het niet aan op een dimmerpack.
- De installatie moet voor het eerste gebruik gekeurd worden door een expert.

### 6. Gebruik

Steek de meegeleverde voedingskabel in de voedingsingang van de puntspot. Steek vervolgens de voedingsstekker in het stopcontact. Kies ten slotte de aanstuurmodus.

**Stand-alone***Automatische sturing*

De **VDPLMS1** puntspot heeft preset effecten die u, samen met de panbeweging, kunt selecteren dankzij de DIP-switches **[4]**.

instelling DIP-switch	functie
1, 9 aan	rotatie over 90°
2, 9 aan	rotatie over 180°
3, 9 aan	rotatie over 270°
4, 9 aan	rotatie over 360°
5, 9 aan	rotatie over 540°

*Muzieksturing*

De **VDPLMS1** puntspot heeft ook preset muziekgestuurde effecten die u, samen met de panbeweging, kunt selecteren dankzij de DIP-switches **[4]**. Stel het gevoeligheidsniveau van de microfoon **[3]** in met de daartoe bestemde instelknop **[2]**.

instelling DIP-switch	functie
1 aan	rotatie over 90°
2 aan	rotatie over 180°
3 aan	rotatie over 270°
4 aan	rotatie over 360°
5 aan	rotatie over 540°

*Instelling van de snelheid*

Stel de snelheid van de automatische of muziekgestuurdeodus in via DIP-switches 6 tot 8 **[4]**.

instelling DIP-switch	functie
6 aan	trage rotatie
7 aan	gemiddelde rotatie
8 aan	snelle rotatie
6, 7, 8 aan	combinatie, traagste rotatie
6, 7, 8 uit	combinatie, snelste rotatie

**Master-slave**

Met deze aanstuurmodus kunt u een hele reeks puntspots synchroon laten reageren op het mastertoestel. Koppel de DMX-uitgang van elk toestel in de reeks aan de DMX-ingang van het volgende toestel. Gebruik hiervoor een 2-aderige afgeschermd kabel met XLR-stekkers.

Stel vervolgens het mastertoestel en alle slavetoestellen als volgt in:

Mastertoestel: Stel de DIP-switches **[4]** in volgens de automatische of muziekgestuurdeodus (zie **6. Stand-alone** hierboven). Deze instelling bepaalt automatisch het mastertoestel.

Slavetoestellen: Plaats DIP-switch nr. 1 **[4]** op de ON-stand.

**Opmerkingen:**

Het mastertoestel hoeft niet noodzakelijk het eerste toestel in de reeks te zijn. Elk van de toestellen in de reeks voldoet.

Stel slechts één enkel toestel in als mastertoestel.

Deze aanstuurmodus aanvaardt geen DMX-controller.

**DMX**

Met de DMX-sturing kunt u de puntspot aansturen via een externe DMX-controller (niet meegeleverd). Plaats DIP-switch nr. 10 **[4]** op de ON-stand; stel het DMX-adres in met DIP-switches 1 tot 9 **[4]**.

*DMX512-aansluiting*

Sluit een XLR-kabel aan de vrouwelijke 3-pin XLR-uitgang van de controller en de andere kant aan de mannelijke 3-pin XLR-ingang van de **VDPLMS1**. U kunt verscheidene **VDPLMS1**'s aan elkaar koppelen met behulp van een seriële koppeling. Gebruik daarvoor een 2-aderige afgeschermd kabel met XLR ingang- en uitgangsaansluitingen.

*DMX-eindweerstand*

Een DMX-eindweerstand is aanbevolen als de DMX-kabel vrij lang is of wordt gebruikt in een omgeving met veel elektrische ruis (bv. een discotheek). De eindweerstand voorkomt corruptie van het digitale controlesignaal door elektrische ruis. De DMX eindweerstand is niets meer dan een XLR-stekker met een weerstand van 120 Ω van pin 2 naar 3. Deze XLR-stekker wordt dan aangesloten op de XLR-uitgang van het laatste toestel in de reeks. Zie de illustratie hieronder

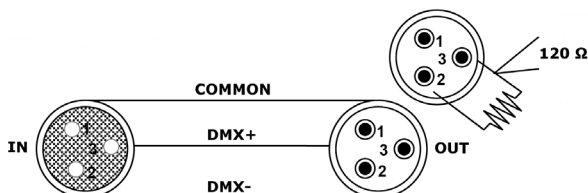

*DMX512-startadres*

Alle DMX-gestuurde toestellen hebben een digitaal startadres nodig, zodat het juiste toestel reageert op de signalen. Dit digitale startadres is het kanaalnummer van waarop het toestel "luistert" naar het signaal van de DMX controller. Geef het correcte nummer in en lees het af op de display onderaan uw **VDPLMS1**. U kunt één enkel startadres gebruiken voor een groep toestellen of u kunt per toestel een nieuw startadres ingeven. Wanneer u één enkel startadres instelt, zullen alle toestellen "luisteren" naar hetzelfde kanaal. Met andere woorden: wanneer u de instellingen voor 1 kanaal verandert, zullen alle toestellen er tegelijk op reageren. Wanneer u verschillende adressen instelt, dan luistert elk toestel naar een ander kanaal. Met andere woorden: wanneer u de instellingen van een kanaal verandert, zal enkel het toestel op dat kanaal reageren. In het geval van de 5-kanaals **VDPLMS1**, zult u het startadres van het eerste toestel op 1 moeten instellen, van het tweede toestel op 6 (1 + 5), van het derde op 11 (6 + 5), enz.

*DMX-waarden per kanaal*

kanaal	functie	van	tot	omschrijving
1	pan	000	255	panbeweging 0° ~ 540°
2	pansnelheid	000	255	snel > traag
3	automatische interne programma's	000	006	geen functie
		007	026	auto 1
		027	046	auto 2
		047	066	auto 3
		067	086	auto 4
		087	106	auto 5
		107	126	auto 6
		127	146	auto 7
		147	166	auto 8
		167	186	auto 9
		187	206	auto 10
		207	226	auto 11
4	stroboscoop	227	255	auto 12
		000	008	geen functie
		009	126	open pulseffect
		127	191	stroboscoop 0% ~ 100%
		192	254	gesloten pulseffect
5	dimmer	255	255	geen functie
		000	255	dimmer 0% ~ 100%

## 7. Vervanging van de lens

Deze puntspot wordt geleverd met extra lenzen. Zo vervangt u de lens:

- De lens wordt in de apertuur bevestigd door een ring. Verwijder voorzichtig deze ring om de lens los te maken. Doe dit boven een handdoek zodat u de lens niet beschadigt indien u ze laat vallen.
- Verwijder de lens en vervang ze door een andere. Plaats de lens met de convexe kant naar buiten toe.
- Om de lens te bevestigen, druk de ring voorzichtig dicht en druk hem tegen de lens aan. Laat de ring los tot hij vastklikt.

## 8. Reiniging en onderhoud

1. Alle gebruikte schroeven moeten goed zijn aangespannen en mogen geen sporen van roest vertonen.
2. De behuizing, de lenzen, de montagebeugels en de montageplaats (bv. het plafond of het gebinte) mogen niet vervormd zijn of aangepast worden (geen extra gaten in montagebeugels, aansluitingen niet verplaatsen, enz.)
3. Mechanisch bewegende delen mogen geen sporen van slijtage vertonen en mogen niet onregelmatig bewegen.
4. De voedingskabels mogen niet beschadigd zijn. Laat het toestel onderhouden door een geschoolde technicus.
5. Ontkoppel het toestel van het lichtnet voor u aan onderhoudswerkzaamheden begint.
6. Maak het toestel geregeld schoon met een vochtige, niet pluizende doek. Gebruik geen alcohol of solvent.
7. De gebruiker mag geen onderdelen vervangen.
8. Bestel eventuele reserveonderdelen bij uw dealer.

## 9. Technische specificaties

voeding	230 VAC ~ 50 Hz
verbruik	11 W
led	1x 3 W CREE®
lichtstroom	
6 -lens	15.290 lux @ 1M
9°-lens	5.550 lux @ 1M
stralingshoek	6° of 9°
afmetingen	174 x 158 x 273 mm
gewicht	1,6 kg

**Gebruik dit toestel enkel met originele accessoires. Velleman nv is niet aansprakelijk voor schade of kwetsuren bij (verkeerd) gebruik van dit toestel. De informatie in deze handleiding kan te allen tijde worden gewijzigd zonder voorafgaande kennisgeving.**

### © AUTEURSRECHT

**Velleman nv heeft het auteursrecht voor deze handleiding. Alle wereldwijde rechten voorbehouden.** Het is niet toegestaan om deze handleiding of gedeelten ervan over te nemen, te kopiëren, te vertalen, te bewerken en op te slaan op een elektronisch medium zonder voorafgaande schriftelijke toestemming van de rechthebbende.

# NOTICE D'EMPLOI

## 1. Introduction

### Aux résidents de l'Union européenne

#### Des informations environnementales importantes concernant ce produit



Ce symbole sur l'appareil ou l'emballage indique que l'élimination d'un appareil en fin de vie peut polluer l'environnement. Ne pas jeter un appareil électrique ou électronique (et des piles éventuelles) parmi les déchets municipaux non sujets au tri sélectif ; une déchèterie traitera l'appareil en question. Renvoyer les équipements usagés à votre fournisseur ou à un service de recyclage local. Il convient de respecter la réglementation locale relative à la protection de l'environnement.





#### En cas de questions, contacter les autorités locales pour élimination.

Nous vous remercions de votre achat ! Lire la présente notice attentivement avant la mise en service de l'appareil. Si l'appareil a été endommagé pendant le transport, ne pas l'installer et consulter votre revendeur.

Vérifier le contenu de l'emballage. Votre **VDPLMS1** est livré avec : 1x projecteur pinspot, 1x étrier de montage supplémentaire (avec 2x boulon et 2x vis), 1x lentille focale supplémentaire, 4x lentille couleur supplémentaire, 1x cordon d'alimentation et cette notice d'emploi.

**Pour plus d'information concernant cet article et la dernière version de cette notice, visiter notre site web [www.hqpower.eu](http://www.hqpower.eu).**

## 2. Consignes de sécurité

	Être prudent lors de l'installation : toucher un câble sous tension peut causer des électrochocs mortels.
	Ne pas toucher l'appareil lorsqu'il est en service : le boîtier chauffe !
	Protéger l'appareil contre la pluie et l'humidité.
	Débrancher le câble d'alimentation avant d'ouvrir le boîtier.

- La garantie ne s'applique pas aux dommages survenus en négligeant certaines directives de cette notice et votre revendeur déclinera toute responsabilité pour les problèmes et les défauts qui en résultent.
- Un technicien qualifié doit s'occuper de l'installation et de l'entretien.
- Ne pas brancher l'appareil après exposition à des variations de température. Afin d'éviter des dommages, attendre jusqu'à ce que l'appareil ait atteint la température ambiante avant de l'utiliser.
- Cet appareil ressort à la classe de protection I, ce qui implique que l'appareil doit être mis à la terre. Un technicien qualifié doit établir la connexion électrique.
- La tension réseau ne peut pas dépasser la tension mentionnée dans les spécifications en fin de notice.
- Faire remplacer un câble d'alimentation endommagé uniquement par le fabricant, le représentant ou un technicien qualifié pour éviter tout danger.
- Débrancher le spot s'il n'est pas utilisé ou pour le nettoyer. Tirer la fiche pour débrancher l'appareil ; non pas le câble.
- La première mise en service peut s'accompagner d'un peu de fumée ou d'une odeur particulière. C'est normal. Toute fumée ou odeur disparaîtra graduellement.
- Ne pas regarder directement la source lumineuse comme ceci peut entraîner des crises d'épilepsie chez certains gens.
- Les dommages occasionnés par des modifications à l'appareil par le client, ne tombent pas sous la garantie.
- Garder le spot hors de la portée de personnes non qualifiées et de jeunes enfants.

### 3. Directives générales

Se reporter à la **garantie de service et de qualité Velleman®** en fin de notice.

- Cet appareil a été développé pour usage professionnel dans des discothèques, des théâtres, etc. Employer cet appareil à l'intérieur et avec l'adaptateur connecté à une source de courant de 230 VCA ~ 50 Hz.
- Un effet lumineux n'est pas conçu pour une opération continue. Des pauses régulières prolongeront sa vie.
- Éviter de secouer l'appareil et traitez l'appareil avec circonspection pendant l'installation et l'opération.
- Choisir un endroit où l'appareil est protégé contre la poussière, l'humidité et des températures extrêmes (voir « **Spécifications techniques** »). Respecter une distance minimum de 0,5 m entre la sortie lumière de l'appareil et la surface illuminée.
- Fixer l'appareil à l'aide d'un câble de sécurité adéquat (p.ex. **VDLSC7** ou **VDLSC8**).
- Se familiariser avec le fonctionnement de l'appareil avant de l'utiliser. Ne pas permettre aux personnes non qualifiées d'opérer cet appareil. La plupart des dégâts sont causés par un usage non professionnel.
- Transporter l'appareil dans son emballage original.
- Toute modification de l'appareil est interdite pour des raisons de sécurité.
- N'utiliser le spot qu'à sa fonction prévue. Tout autre usage peut causer des courts-circuits, des brûlures, des électrochocs, etc. Un usage impropre annule d'office la garantie.

### 4. Caractéristiques

- puissant projecteur pinspot à 1 LED CREE® de 3 W
- mouvement panoramique automatique sur 540°, réglage d'inclinaison manuel
- pilotage DMX depuis 5 canaux avec variateur et obturateur électroniques
- pilotage autonome, pilotage par le son grâce au microphone intégré
- livré avec 1 lentille focale et 4 lentilles couleur supplémentaires

### 5. Installation

- Un technicien qualifié doit installer l'appareil en respectant EN 60598-2-17 et toute autre norme applicable.
- La construction portante de l'appareil doit être capable de supporter 10 x le poids de l'appareil pendant une heure, sans qu'une déformation de la construction en résulte.
- Fixer le spot à l'aide d'un câble de sécurité supplémentaire (p.ex. **VDLSC7** ou **VDLSC8**).
- Éviter de se positionner en dessous de l'appareil pour l'enlever ou lors du montage ou du nettoyage. Un technicien qualifié doit réviser l'appareil avant la mise en service. Organiser une révision minutieuse annuelle.
- Installer l'appareil à un endroit où personne ne peut passer ou s'asseoir et où personne ne peut le toucher.
- L'installation de cet appareil exige une solide expérience pratique : le calcul de la charge max. de la construction, les matériaux d'installation requis etc. De temps en temps, un technicien qualifié doit vérifier la construction portante et l'appareil même. Ne pas essayer d'installer cet appareil soi-même si l'on n'a pas les qualifications requises ; une installation incorrecte peut entraîner des blessures.
- Déterminer l'angle d'inclinaison au moyen de l'étrier de montage et serrez les vis de montage.
- Enlever tout matériau inflammable dans un rayon de 0,5 m autour de l'appareil.
- Un électricien qualifié doit établir la connexion électrique.
- Brancher l'appareil sur le réseau électrique par la fiche d'alimentation. Ne pas le brancher sur un bloc de puissance.
- Un expert doit approuver l'installation avant qu'elle puisse être prise en service.

### 6. Emploi

Insérer le cordon d'alimentation dans la prise d'alimentation du projecteur. Ensuite, insérer la fiche dans une prise de courant. Enfin, sélectionner le mode de pilotage souhaité.

**Mode de pilotage autonome***Pilotage automatique*

Le projecteur **VDPLMS1** intègre des effets préprogrammés qui, tout comme le mouvement panoramique, sont sélectionnables avec les interrupteurs DIP **[4]**.

configuration interrupteur DIP	fonction
1, 9 activés	mouvement panoramique sur 90°
2, 9 activés	mouvement panoramique sur 180°
3, 9 activés	mouvement panoramique sur 270°
4, 9 activés	mouvement panoramique sur 360°
5, 9 activés	mouvement panoramique sur 540°

*Pilotage par le son*

Le projecteur **VDPLMS1** intègre également des effets préprogrammés pilotés par le son qui, tout comme le mouvement panoramique, sont sélectionnables avec les interrupteurs DIP **[4]**. Régler le niveau de sensibilité du microphone **[3]** à l'aide du bouton de réglage **[2]**.

configuration interrupteur DIP	fonction
1 activé	mouvement panoramique sur 90°
2 activé	mouvement panoramique sur 180°
3 activé	mouvement panoramique sur 270°
4 activé	mouvement panoramique sur 360°
5 activé	mouvement panoramique sur 540°

*Réglage de la vitesse*

Régler la vitesse de l'effet en mode de pilotage automatique ou par le son à l'aide des interrupteurs DIP 6 à 8 **[4]**.

configuration interrupteur DIP	fonction
6 activé	mouvement lent
7 activé	mouvement moyen
8 activé	mouvement rapide
6, 7, 8 activés	combinaison, mouvement le plus lent
6, 7, 8 désactivés	combinaison, mouvement le plus rapide

**Mode de pilotage maître/esclave**

Ce mode de pilotage permet à une série de projecteurs de réagir synchroniquement aux mouvements du projecteur maître. Pour ce faire, interconnecter les projecteurs en reliant la sortie DMX de chaque projecteur à l'entrée du projecteur suivant. Utiliser un câble de connexion blindé à 2 conducteurs avec des connecteurs d'entrée et de sortie XLR.

Ensuite, configurer les projecteurs maître et esclaves comme suit :

Projecteur maître : Configurer les interrupteurs DIP **[4]** selon le mode de pilotage automatique ou par le son (se reporter au chapitre **6. Mode de pilotage autonome** ci-dessus). Ce processus désigne automatiquement le projecteur maître.

Projecteurs esclaves : Placer l'interrupteur DIP n° 1 **[4]** en position ON.

**Remarque :**

Le projecteur maître ne doit pas nécessairement être le premier appareil de la série ; chacun des appareils répond aux critères.

Ne désigner qu'un seul projecteur comme appareil maître.

Ce mode de pilotage n'accepte pas d'unité de contrôle DMX externe.

**Mode de pilotage DMX**

Le mode de pilotage DMX vous permet de piloter le projecteur depuis une unité de contrôle DMX externe (non incluse). Placer l'interrupteur DIP n° 10 **[4]** en position ON ; configurer l'adresse DMX à l'aide des interrupteurs DIP 1 à 9 **[4]**.

*Connexion DMX512*

Connecter un câble à fiche XLR à la sortie XLR femelle à 3 broches de votre contrôleur et l'autre fiche XLR mâle à 3 broches à l'entrée du **VDPLMS1**. Il est possible de relier plusieurs **VDPLMS1** à partir d'une connexion sérielle. Utiliser un câble de connexion blindé à 2 conducteurs avec des connecteurs d'entrée et de sortie XLR.

*Résistance de terminaison DMX*

Une résistance de terminaison DMX est à recommander si le câble DMX doit couvrir une grande distance ou s'il est utilisé dans un environnement avec beaucoup de bruit électrique (p.ex. une discothèque). La résistance de terminaison prévient la corruption du signal de contrôle numérique par le bruit électrique. La résistance de terminaison DMX n'est rien d'autre qu'une fiche XLR avec une résistance de 120 Ω de broche 2 vers broche 3 (voir illustration ci-dessous). Cette fiche XLR est connectée à la sortie XLR du dernier appareil de la série.

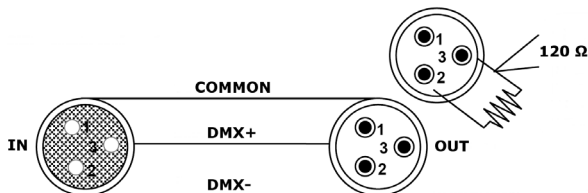

*Adresse de départ DMX512*

Tous les appareils pilotés par un signal DMX demandent une adresse de départ DMX pour assurer que les appareils corrects réagissent sur les signaux de contrôle. Cette adresse de départ numérique indique le numéro de canal sur lequel l'appareil écoute le contrôleur DMX. Déterminez cette adresse avec les interrupteurs DIP au dos de l'appareil. Vous avez le choix entre une seule adresse de départ pour toute une série d'appareils ou une adresse de départ par appareil. Dans le cas d'une seule adresse, tous les appareils « écouteront » les mêmes signaux, sur un seul canal. Tous les appareils seront donc influencés lorsque vous changez les réglages d'un seul canal. Avec des adresses de départ individuelles, chaque appareil « écouter » son propre canal. Par conséquent, un ajustement des réglages d'un canal n'influence que l'appareil sur ce canal. Pour le **VDPLMS1** à 5 canaux, l'adresse de départ du premier appareil est 1, du deuxième 6 (1 + 5), du troisième 11 (6 + 5), etc.

*Valeurs DMX par canal*

canal	fonction	de	à	description
1	pan	000	255	mouvement panoramique 0° ~ 540°
2	vitesse pan	000	255	rapide > lent
3	auto programs	000	006	aucune fonction
		007	026	auto 1
		027	046	auto 2
		047	066	auto 3
		067	086	auto 4
		087	106	auto 5
		107	126	auto 6
		127	146	auto 7
		147	166	auto 8
		167	186	auto 9
		187	206	auto 10
		207	226	auto 11
4	stroboscope	227	255	auto 12
		000	008	aucune fonction
		009	126	effet d'impulsion en ouverture
		127	191	stroboscope 0% ~ 100%
		192	254	effet d'impulsion en fermeture
255	255	aucune fonction		
5	variateur	000	255	variation 0% ~ 100%



## 7. Remplacement de la lentille

Ce mini projecteur est livré avec des lentilles supplémentaires. Pour remplacer la lentille, procéder comme suit :

- La lentille est fixée dans l'ouverture à l'aide d'un anneau. Retirer délicatement cet anneau pour libérer la lentille. Veiller à procéder au-dessus d'une serviette afin de ne pas endommager la lentille en cas de chute.
- Retirer la lentille et la remplacer par une autre de votre choix. Placer la lentille avec le côté convexe vers l'extérieur.
- Pour fixer la lentille, enfoncer doucement l'anneau et le maintenir contre la lentille jusqu'à ce qu'il se fixe.

## 8. Entretien

1. Serrer les écrous et les vis et vérifiez qu'ils ne rouillent pas.
2. Le boîtier, les lentilles, les supports de montage et la construction portante ne peuvent pas être déformés, adaptés ou bricolés p.ex. pas de trous additionnels dans un support, ne pas déplacer les connexions, etc.
3. Les parties mécaniques mobiles ne peuvent pas être usées ou bouger de manière irrégulière.
4. Les câbles d'alimentation ne peuvent pas être endommagés. Un technicien qualifié doit entretenir l'appareil.
5. Débrancher l'appareil avant de le nettoyer.
6. Essuyer l'appareil régulièrement avec un chiffon humide non pelucheux. Éviter l'usage d'alcool et de solvants.
7. Il n'y a pas de parties maintenables par l'utilisateur.
8. Commander des pièces de rechange éventuelles chez votre revendeur.

## 9. Spécifications techniques

alimentation	230 VCA ~ 50 Hz
consommation	11 W
LED	1x 3 W CREE®
flux lumineux	
lentille 6°	15.290 lux @ 1M
lentille 9°	5.550 lux @ 1M
angle de rayonnement	6° ou 9°
dimensions	174 x 158 x 273 mm
poids	1,6 kg

**N'employer cet appareil qu'avec des accessoires d'origine. SA Velleman ne sera aucunement responsable de dommages ou lésions survenus à un usage (incorrect) de cet appareil. Toutes les informations présentées dans cette notice peuvent être modifiées sans notification préalable.**

### © DROITS D'AUTEUR

**SA Velleman est l'ayant droit des droits d'auteur pour cette notice. Tous droits mondiaux réservés.** Toute reproduction, traduction, copie ou diffusion, intégrale ou partielle, du contenu de cette notice par quelque procédé ou sur tout support électronique que se soit est interdite sans l'accord préalable écrit de l'ayant droit.

# MANUAL DEL USUARIO

## 1. Introducción

### A los ciudadanos de la Unión Europea

#### Importantes informaciones sobre el medio ambiente concerniente a este producto



Este símbolo en este aparato o el embalaje indica que, si tira las muestras inservibles, podrían dañar el medio ambiente. No tire este aparato (ni las pilas, si las hubiera) en la basura doméstica; debe ir a una empresa especializada en reciclaje. Devuelva este aparato a su distribuidor o a la unidad de reciclaje local. Respete las leyes locales en relación con el medio ambiente.





#### Si tiene dudas, contacte con las autoridades locales para residuos.

Gracias por haber comprado el **VDPLMS1**! Lea atentamente las instrucciones del manual antes de usarlo. Si el aparato ha sufrido algún daño en el transporte no lo instale y póngase en contacto con su distribuidor.

Controle el contenido del embalaje. Incluye: 1x foco pinspot, 1x soporte de montaje adicional (con 2x perno y 2x tornillo), 1x lente focal adicional, 4x lente de color adicional, 1x cable de alimentación y este manual del usuario.

**Para más información sobre este producto y la última versión de este manual del usuario, visite nuestra página web [www.hqpower.eu](http://www.hqpower.eu).**

## 2. Instrucciones de seguridad

	Cuidado durante la instalación: puede sufrir una peligrosa descarga eléctrica al tocar los cables con un voltaje peligroso.
	¡No toque el aparato durante su operación: la caja se calienta!
	No exponga este equipo a lluvia ni humedad.
	Desconecte el cable de alimentación de la red antes de abrir la caja.

- Los daños causados por descuido de las instrucciones de seguridad de este manual invalidarán su garantía y su distribuidor no será responsable de ningún daño u otros problemas resultantes.
- La instalación y el mantenimiento deben ser realizados por personal especializado.
- No conecte el aparato si ha estado expuesto a grandes cambios de temperatura. Espere hasta que el aparato llegue a la temperatura ambiente.
- Este aparato pertenece a la clase de protección I, por lo tanto, es esencial que el aparato esté puesto a tierra. La conexión eléctrica debe llevarla a cabo un técnico cualificado.
- Asegúrese de que la tensión de red no sea mayor que la tensión indicada en las especificaciones.
- No aplaste el cable de alimentación y protéjalo contra posibles daños causados por algún tipo de superficie afilada. Si es necesario, pida a su distribuidor reemplazar el cable de alimentación.
- Desconecte siempre el aparato si no va a usarlo durante un largo período de tiempo o antes de limpiarlo. Tire siempre del enchufe para desconectar el cable de red, nunca del propio cable.
- Puede producirse humo u olor durante la primera puesta en marcha. Es normal y el humo o el olor desaparecerá poco a poco.
- No mire directamente a la fuente de luz. Esto puede causar un ataque epiléptico.
- Los daños causados por modificaciones no autorizadas, no están cubiertos por la garantía.
- Mantenga el aparato lejos del alcance de personas no capacitadas y niños.

## 3. Normas generales

Véase la **Garantía de servicio y calidad Velleman®** al final de este manual del usuario.

- Este aparato ha sido diseñado para uso profesional en una discoteca, un teatro, etc. Sólo está permitido para el uso en interiores y conéctelo a una fuente de corriente CA de máx. 230VCA / 50Hz.

## VDPLMS1

- No ha sido diseñado para un uso ininterrumpido. Introduzca frecuentemente una pausa para prolongar la vida del aparato.
- No agite el aparato. Evite usar excesiva fuerza durante la instalación y la reparación.
- Seleccione un lugar de montaje donde el aparato no esté expuesto a polvo, humedad y temperaturas extremas (véase « **Especificaciones** »). Respete una distancia de mín. 0.5m entre la salida de luz y el área iluminada.
- Fije el aparato con un cable de seguridad adecuado (p.ej. **VDLSC7** o **VDLSC8**).
- Familiarícese con el funcionamiento del aparato. Sólo personas cualificadas pueden manejar este aparato. La mayoría de los daños son causados por un uso inadecuado.
- Transporte el aparato en su embalaje original.
- Por razones de seguridad, las modificaciones no autorizadas del aparato están prohibidas.
- Utilice sólo el aparato para las aplicaciones descritas en este manual a fin de evitar p.ej. cortocircuitos, quemaduras, descargas eléctricas, explosión de la lámpara, etc. Un uso desautorizado puede causar daños y anula la garantía completamente.

### 4. Características

- potente foco pinspot con 1 LED CREE® de 3 W
- movimiento pan automático de 540°, movimiento tilt manual
- control DMX por 5 canales con dimmer y obturador electrónicos
- control autónomo, control por la música gracias al micrófono incorporado
- se entrega con 1 lente focal y 4 lentes color adicionales

### 5. Instalación

- Respete la directiva EN 60598-2-17 y toda norma nacional antes de instalar el aparato. La instalación debe ser realizada por un técnico especializado.
- El soporte donde irá el aparato, debe ser capaz de sostener 10 veces el peso de éste durante una hora, sin que se produzca una deformación de dicho soporte.
- Fije siempre el aparato con un cable de seguridad (seguridad adicional).
- Evite ponerse debajo del aparato durante el montaje, la limpieza, etc. Un técnico especializado debe revisar el aparato antes de la puesta en marcha. Después, debe revisarlo una vez al año.
- Instale el aparato fuera del alcance de personas no autorizadas y en un lugar con poca gente.
- La instalación de este aparato exige una sólida experiencia práctica: debe poder calcular la carga máx. del soporte, debe conocer los materiales necesarios para la instalación, etc. De vez en cuando, una verificación de la estructura y del aparato mismo debe ser llevada a cabo por un técnico especializado. No intente instalar este aparato si no tiene las cualificaciones requeridas; una instalación incorrecta puede causar lesiones.
- Ajuste el ángulo de inclinación a su gusto mediante un soporte de montaje y fije los tornillos del soporte.
- Quite todo material inflamable en un radio de 0.5m alrededor del aparato.
- La conexión eléctrica debe llevarla a cabo un electricista cualificado.
- Conecte el aparato a la red eléctrica con la conexión de alimentación. Normalmente, no se conectan efectos luminosos a dimmer packs (reguladores).
- Un experto debe probar la instalación antes de la puesta en marcha.

### 6. Uso

Introduzca el cable de alimentación en la entrada de alimentación del aparato. Luego, conecte el aparato a la red eléctrica. Finalmente, seleccione el modo de control deseado.

#### Modo de control autónomo (stand alone)

##### Control automático

El foco **VDPLMS1** incluye efectos preprogramados que, al igual que el movimiento pan, se pueden seleccionar con los interruptores DIP [4].

configuración interruptor DIP	función
1, 9 activados	movimiento pan de 90°
2, 9 activados	movimiento pan de 180°
3, 9 activados	movimiento pan de 270°
4, 9 activados	movimiento pan de 360°
5, 9 activados	movimiento pan de 540°

*Control por la música*

El foco **VDPLMS1** incluye también efectos preprogramados controlados por la música que, al igual que el movimiento pan, se pueden seleccionar con los interruptores DIP **[4]**. Ajuste el nivel de sensibilidad del micrófono **[3]** con el botón de ajuste **[2]**.

configuración interruptor DIP	función
1 activado	movimiento pan de 90°
2 activado	movimiento pan de 180°
3 activado	movimiento pan de 270°
4 activado	movimiento pan de 360°
5 activado	movimiento pan de 540°

*Ajuste de la velocidad*

Ajuste la velocidad del efecto en el modo de control automático o el modo de control por la música con los interruptores DIP de 6 a 8 **[4]**.

configuración interruptor DIP	función
6 activado	movimiento lento
7 activado	movimiento medio
8 activado	movimiento rápido
6, 7, 8 activados	combinación, el movimiento más lento
6, 7, 8 desactivados	combinación, movimiento más rápido

**Modo de control maestro/esclavo**

Este modo de control permite a una serie de focos reaccionar sincronizadamente a los movimientos del aparato maestro. Para hacer esto, interconecte los aparatos al conectar la salida DMX de cada aparato a la entrada del aparato siguiente. Use un cable blindado de doble hilo conductor con conectores XLR de entrada y de salida.

Luego, configure los focos 'maestro' y 'esclavo' de la siguiente manera:

Foco maestro: Configure los interruptores DIP **[4]** según el modo de control automático o el modo de control por la música (véase arriba **6. Modo de control autónomo**). Este procedimiento determina automáticamente el foco maestro.

Focos 'esclavo': Ponga el interruptor DIP nº 1 **[4]** en la posición ON.

**Nota:**

No es necesario que el foco 'maestro' sea el primer aparato de la serie; cada aparato de la serie cumple con los requisitos.

Determine sólo un foco como aparato 'maestro'.

Este modo de control no acepta un controlador DMX externo.

**Modo de control DMX**

El modo de control DMX le permite controlar el foco con un controlador DMX externo (no incl.). Ponga el interruptor DIP nº 10 **[4]** en la posición ON; configure la dirección DMX con los interruptores DIP de 1 a 9 **[4]**.

*Conexión DMX512*

Conecte un cable con conector XLR (no incl.) a la salida XLR hembra de 3 polos del controlador y el otro conector XLR macho de 3 polos a la entrada del **VDPLMS1**. Es posible conectar varios **VDPLMS1** en serie. Use un cable blindado de doble hilo conductor con conectores XLR de entrada y de salida **VDPLMS1**.

*Terminación DMX*

Se recomienda una terminación si el cable DMX debe cubrir una gran distancia o si se usa en un medio ambiente con mucho ruido eléctrico (ej. una discoteca). La terminación impide que el ruido eléctrico corrompa la señal de control numérico. La terminación DMX no es más que un conector XLR con una resistencia de 120Ω de polo 2 a polo 3 (véase fig. abajo). Este conector XLR está conectado a la salida XLR **[4]** del último aparato de la serie.

## VDPLMS1

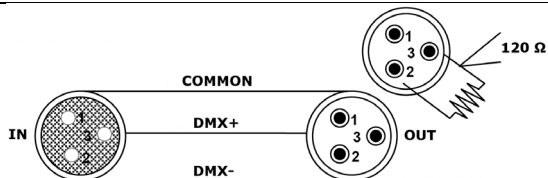

### Dirección inicial DMX512

Si se usa una señal DMX, cada aparato tiene su propia dirección inicial DMX para asegurar que los aparatos reaccionen a las señales de control correctas. Esta dirección inicial digital es el primer canal en el cual el aparato reaccionará a las señales DMX del controlador DMX. Es posible elegir entre una sola dirección inicial para toda una serie de aparatos o una dirección inicial por aparato. Con una sola dirección inicial para una serie de aparatos, todos los aparatos reaccionarán sincronizadamente a la misma señal. Por lo tanto, cambiar los ajustes de un solo canal afecta a los ajustes de todos los canales. Con varias direcciones iniciales, cada aparato reaccionará independientemente. Por lo tanto, cambiar los ajustes de un solo canal sólo afecta al canal en cuestión. Para el **VDPLMS1** de 5 canales, la dirección inicial del primer aparato es 1. Introduzca 6 (1 + 5), du para el segundo aparato, introduzca 11 (6 + 5) para el tercer aparato, etc.

### Valores DMX por canal

canal	función	de	a	descripción
1	pan	000	255	movimiento pan 0° ~ 540°
2	velocidad pan	000	255	rápido > lento
3	programas automáticos	000	006	sin función
		007	026	auto 1
		027	046	auto 2
		047	066	auto 3
		067	086	auto 4
		087	106	auto 5
		107	126	auto 6
		127	146	auto 7
		147	166	auto 8
		167	186	auto 9
		187	206	auto 10
4	estroboscopio	207	226	auto 11
		227	255	auto 12
		000	008	sin función
		009	126	efecto de impulsos abierto
		127	191	estroboscopio 0% ~ 100%
5	dimmer	192	254	efecto de impulsos cerrado
		255	255	sin función
		000	255	dimmer 0% ~ 100%

## 7. Reemplazar la lente

Este mini foco se entrega con lentes adicionales. Para reemplazar la lente, haga lo siguiente:

- La lente se fija con el anillo en la apertura. Saque cuidadosamente este anillo para liberar la lente. Asegúrese de que reemplace la lente sobre una toalla para no dañar la lente en caso de que caiga.
- Saque la lente y reemplácela por otra. Ponga la lente con el lado convexo hacia el exterior.
- Para fijar la lente, apriete cuidadosamente el anillo y manténgalo contra la lente hasta que se encaje.

## 8. Mantenimiento

1. Apriete bien las tuercas y los tornillos y verifique que no hay señales de oxidación.
2. No modifique la caja, los soportes y las conexiones p.ej. no taladre agujeros adicionales en un soporte o no modifique las conexiones, etc.
3. Las partes móviles no pueden mostrar ningún rastro de desgaste y deben estar bien equilibradas.
4. No dañe los cables de alimentación. Contacte con un técnico especializado para instalar el aparato.
5. Quite el polvo regularmente de la caja y los orificios de ventilación con un paño húmedo.
6. El usuario no habrá de efectuar el mantenimiento de ninguna pieza.
7. Contacte con su distribuidor si necesita piezas de recambio.

## 9. Especificaciones

alimentación	230 VCA ~ 50 Hz
consumo	11 W
LED	1x 3 W CREE®
flujo luminoso	
lente 6°	15.290 lux @ 1M
lente 9°	5.550 lux @ 1M
ángulo del haz	6° ó 9°
dimensiones	174 x 158 x 273 mm
peso	1,6 kg

**Utilice este aparato sólo con los accesorios originales. Velleman NV no será responsable de daños ni lesiones causados por un uso (indebido) de este aparato. Se pueden modificar las especificaciones y el contenido de este manual sin previo aviso.**

### © DERECHOS DE AUTOR

**Velleman NV dispone de los derechos de autor para este manual del usuario.**

Todos los derechos mundiales reservados. Está estrictamente prohibido reproducir, traducir, copiar, editar y guardar este manual del usuario o partes de ello sin previo permiso escrito del derecho habiente.

# BEDIENUNGSANLEITUNG

## 1. Einführung

### An alle Einwohner der Europäischen Union Wichtige Umweltinformationen über dieses Produkt



Dieses Symbol auf dem Produkt oder der Verpackung zeigt an, dass die Entsorgung dieses Produktes nach seinem Lebenszyklus der Umwelt Schaden zufügen kann. Entsorgen Sie die Einheit (oder verwendeten Batterien) nicht als unsortiertes Hausmüll; die Einheit oder verwendeten Batterien müssen von einer spezialisierten Firma zwecks Recycling entsorgt werden. Diese Einheit muss an den Händler oder ein örtliches Recycling-Unternehmen retourniert werden. Respektieren Sie die örtlichen Umweltvorschriften.

### Falls Zweifel bestehen, wenden Sie sich für Entsorgungsrichtlinien an Ihre örtliche Behörde.

Wir bedanken uns für den Kauf des **VDPLMS1**! Lesen Sie diese Bedienungsanleitung vor Inbetriebnahme sorgfältig durch. Überprüfen Sie, ob Transportschäden vorliegen. Sollte dies der Fall sein, verwenden Sie das Gerät nicht und wenden Sie sich an Ihren Händler.

Überprüfen Sie den Inhalt der Verpackung. Lieferumfang: 1x Punktstrahler, 1x zusätzlicher Montagebügel (2x Bolzen en 2x Schraube), 1x zusätzliche fokale Linse, 4x Farblinse, 1x Netzkabel und diese Bedienungsanleitung.

**Für mehr Informationen zu diesem Produkt und der letzten Version der Bedienungsanleitung, siehe [www.hqpower.eu](http://www.hqpower.eu).**

## 2. Sicherheitshinweise

	Seien Sie während der Installation des Gerätes sehr vorsichtig: das Berühren von unter Spannung stehenden Leitungen könnte zu lebensgefährlichen elektrischen Schlägen führen.
	Berühren Sie das Gehäuse während des Betriebs nicht, denn das Gehäuse heizt auf.
	Schützen Sie das Gerät vor Regen und Feuchte.
	Trennen Sie das Gerät vom Netz bevor Sie das Gehäuse öffnen.

- Bei Schäden, die durch Nichtbeachtung der Bedienungsanleitung verursacht werden, erlischt der Garantieanspruch. Für daraus resultierende Folgeschäden übernimmt der Hersteller keine Haftung.
- Lassen Sie dieses Gerät von einem Fachmann installieren und warten.
- Nehmen Sie das Gerät nicht sofort in Betrieb, nachdem es von einem kalten in einen warmen Raum gebracht wurde. Lassen Sie das Gerät solange ausgeschaltet, bis es die Zimmertemperatur erreicht hat.
- Der Aufbau des Gerätes entspricht der Schutzklasse I. Gemäß den Vorschriften muss das Gerät geerdet sein. Der elektrische Anschluss darf nur von einer Fachkraft durchgeführt werden.
- Vergewissern Sie sich, dass die anzuschließende Netzspannung nicht höher ist als die Netzspannung beschrieben in dieser Bedienungsanleitung.
- Achten Sie darauf, dass die Netzleitung nicht gequetscht oder durch scharfe Kanten beschädigt werden kann. Bei Beschädigungen soll eine Fachkraft das Kabel ersetzen.
- Trennen Sie das Gerät bei Nichtbenutzung und vor jeder Reinigung vom Netz. Fassen Sie dazu den Netzstecker an der Grifffläche an und ziehen Sie nie an der Netzleitung.
- Bei der ersten Inbetriebnahme kann es zu Rauch- und Geruchserzeugung kommen. Dies ist normal und Rauch oder Geruch werden allmählich verschwinden
- Blicken Sie niemals direkt in die Lichtquelle da bei empfindlichen Menschen epileptische Anfälle ausgelöst werden können.
- Bei Schäden verursacht durch eigenmächtige Änderungen erlischt der Garantieanspruch.
- Halten Sie Kinder und Unbefugte vom Gerät fern.

### 3. Allgemeine Richtlinien

Siehe **Velleman® Service- und Qualitätsgarantie** am Ende dieser Bedienungsanleitung.

- Dieses Gerät wurde für den professionellen Einsatz auf Bühnen, in Discotheken, Theatern, usw. entworfen. Verwenden Sie das Gerät nur in Innenräumen und mit einer Wechselspannung von max. 230VAC / 50Hz.
- Das Gerät eignet sich nicht für permanenten Betrieb: eine regelmäßige Pause verlängert die Lebensdauer.
- Vermeiden Sie Erschütterungen. Vermeiden Sie rohe Gewalt während der Installation und Bedienung des Gerätes.
- Achten Sie bei der Wahl des Installationsortes darauf, dass das Gerät keinem Staub, keiner Feuchtigkeit und extremen Temperaturen ausgesetzt wird.
- Machen Sie das Gerät mit einem geeigneten Sicherheitskabel fest (z.B. **VDLSC7** oder **VDLSC8**)
- Nehmen Sie das Gerät erst in Betrieb, nachdem Sie sich mit seinen Funktionen vertraut gemacht haben. Lassen Sie das Gerät nicht von Personen bedienen, die sich nicht mit dem Gerät auskennen. Meist ist die Beschädigung des Gerätes das Ergebnis von unfachmännischer Bedienung.
- Verwenden Sie die Originalverpackung, wenn das Gerät transportiert werden soll.
- Eigenmächtige Veränderungen sind aus Sicherheitsgründen verboten.
- Verwenden Sie das Gerät nur für Anwendungen beschrieben in dieser Bedienungsanleitung sonst kann dies zu Schäden am Produkt führen und erlischt der Garantieanspruch. Jede andere Verwendung ist mit Gefahren wie Kurzschluss, Brandwunden, elektrischem Schlag, usw. verbunden.

### 4. Eigenschaften

- leistungsstarker Punktstrahler mit 1 CREE®-LED von 3 W
- automatische Schwenkbewegung innerhalb 540°, manuelle Einstellung der Neigebewegung
- DMX-Steuerung über 5 Kanäle mit einem elektronischen Dimmer und Shutter
- Stand-Alone-Steuerung, Musiksteuerung über internes Mikrofon
- Lieferung mit 1x zusätzlicher fokaler Linse und 4x Farblinse

### 5. Installation

- Lassen Sie das Gerät von einem Fachmann und gemäß den EN 60598-2-17 und allen anderen zutreffenden Normen installieren.
- Die Konstruktion muss während einer Stunde eine Punktlast von maximal 10 x dem Gewicht des Geräts tragen können, ohne dass Verformung verursacht wird.
- Das Gerät muss immer mit einer zweiten Befestigung z.B. mit einem Sicherheitskabel gesichert werden.
- Stehen Sie während der Montage, Entfernung oder Wartung nie direkt unter dem Gerät. Lassen Sie das Gerät jährlich und vor der Inbetriebnahme von einem Fachmann prüfen.
- Montieren Sie das Gerät an einem Ort, an dem es wenig Vorübergehende gibt und der unzugänglich ist für Unbefugte.
- Oberirdische Montage erfordert erhebliche Sachkenntnis in Bezug auf das Berechnen der maximalen Lasten, das geeignete Montagematerial...Lassen Sie das Material und das Gerät regelmäßig kontrollieren. Versuchen Sie das Gerät nicht selber zu installieren, denn wenn Sie nicht über diese Qualifikationen verfügen, könnte es zu Verletzungen führen.
- Regeln Sie den Neigungswinkel über den Montagebügel und drehen Sie die Schrauben fest an.
- Achten Sie darauf, dass sich kein entflammbares Material in einem Umkreis von 50 cm befindet.
- Lassen Sie das Gerät von einem qualifizierten Elektriker anschließen.
- Schließen Sie das Gerät an das Hauptnetz und nicht an einen Dimmer an.
- Die Installation muss vor Inbetriebnahme von einem Experten genehmigt werden.

### 6. Anwendung

Stecken Sie das mitgelieferte Netzkabel in den Netzeingang des Punktstrahlers. Stecken Sie danach den Stecker in die Steckdose. Wählen Sie schließlich den Ansteuermodus aus.

#### Stand-Alone-Modus

##### *Automatische Steuerung*

Der **VDPLMS1**-Punktstrahler hat vorprogrammierte Effekte die Sie, zusammen mit der Schwenkbewegung, dank der DIP-Schalter **[4]** auswählen können.

Einstellung DIP-Schalter	Funktion
1, 9 EIN	Rotation innerhalb 90°
2, 9 EIN	Rotation innerhalb 180°
3, 9 EIN	Rotation innerhalb 270°



## VDPLMS1

4, 9 EIN	Rotation innerhalb 360°
5, 9 EIN	Rotation innerhalb 540°

### Musiksteuerung

Der **VDPLMS1**-Punktstrahler hat ebenfalls vorprogrammierte musikgesteuerte Effekte die Sie, zusammen mit der Schwenkbewegung, dank der DIP-Schalter **[4]** auswählen können. Stellen Sie den Empfindlichkeitspegel des Mikrofons **[3]** mit dem geeigneten Einstellknopf **[2]** ein.

Einstellung DIP-Schalter	Funktion
1 EIN	Rotation innerhalb 90°
2 EIN	Rotation innerhalb 180°
3 EIN	Rotation innerhalb 270°
4 EIN	Rotation innerhalb 360°
5 EIN	Rotation innerhalb 540°

### Einstellung der Geschwindigkeit

Stellen Sie die Geschwindigkeit des automatischen oder musikgesteuerten Modus über DIP-Schalter 6 bis 8 **[4]** ein.

Einstellung DIP-Schalter	Funktion
6 EIN	langsame Rotation
7 EIN	durchschnittliche Rotation
8 EIN	schnelle Rotation
6, 7, 8 EIN	Kombination, langsamste Rotation
6, 7, 8 AUS	Kombination, schnellste Rotation

### Master-Slave

Mit diesem Ansteuermodus können Sie eine ganze Reihe Punktstrahler synchron auf das Master-Gerät reagieren lassen. Verbinden Sie den DMX-Ausgang jedes Gerätes der Reihe mit dem DMX-Eingang des nächsten Gerätes. Verwenden Sie hierfür ein zweipoliges abgeschirmtes Kabel mit XLR Ein- und Ausgangsanschlüssen.

Stellen Sie dann das Master-Gerät und alle Slave-Geräte ein wie folgt:

Master-Gerät: Stellen Sie die DIP-Schalter **[4]** gemäß dem automatischen oder musikgesteuerten Modus ein (siehe oben **6. Stand-Alone-Modus**). Diese Einstellung bestimmt automatisch das Master-Gerät.

Slave-Gerät: Stellen Sie DIP-Schalter Nr. 1 **[4]** auf ON.

### Bemerkungen:



Das Master-Gerät braucht nicht notwendigerweise das erste Gerät der Serie zu sein. Jedes Gerät der Reihe erfüllt die Bedingungen.

Stellen Sie nur ein einziges Gerät der Serie als Master-Gerät ein.

Dieser Ansteuermodus akzeptiert keinen DMX-Controller.

### DMX

Mit der DMX-Steuerung können Sie den Punktstrahler über einen externen DMX-Controller (nicht mitgeliefert) ansteuern. Stellen Sie DIP-Schalter Nr. 10 **[4]** auf ON; Stellen Sie die DMX-Adresse mit den DIP-Schaltern 1 bis 9 **[4]** ein.

#### DMX512-Anschluss

Verbinden Sie ein XLR-Kabel mit dem 3-pol. XLR-Ausgang der Steuerung und die andere Seite mit dem 3-pol. XLR-Eingang des **VDPLMS1**. Sie können verschiedene **VDPLMS1** in Serie schalten. Die Verbindung muss mit einem zweipoligen geschirmten Kabel mit XLR-Stecker und -Kupplung erfolgen. **DMX-Abschlusswiderstand**

Es empfiehlt sich eine DMX-Terminierung wenn das DMX-Kabel eine große Distanz überbrücken muss oder in einer Umgebung mit vielem elektrischen Geräusch verwendet wird (z.B. Diskothek). Die Terminierung verhindert Korruption des digitalen Kontrolsignals durch elektrisches Geräusch. Die DMX-Terminierung ist nur ein XLR-Stecker mit einem Widerstand von 120Ω zwischen Pol 2 und Pol 3. Dieser XLR-Stecker wird dann in den XLR-Ausgang am letzten Gerät gesteckt. Siehe Abbildung unten.

## VDPLMS1

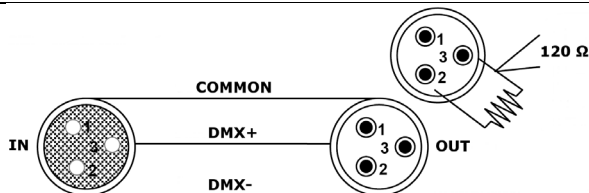

### DMX512-Startadresse

Jedes Gerät muss eine separate DMX-Startadresse haben wenn ein DMX-Signal verwendet wird, damit das richtige Gerät auf die richtigen Kontrollsignale reagiert. Die digitale Startadresse ist der erste Kanal, auf den der Projektor auf Signale vom DMX-Controller reagiert. Geben Sie diese Startadresse ein und lesen Sie sie vom Display auf dem Fuß des **VDPLSC1**. Sie können mehrere Geräte auf eine einzelne Startadresse definieren oder Sie können pro Gerät eine neue Startadresse eingeben. Werden mehrere Geräte auf eine Startadresse definiert, so funktionieren alle Geräte synchron. Mit anderen Worten: wenn Sie die Einstellungen für 1 Kanal verändern, ändern sich die Einstellungen aller Kanäle. Definieren Sie mehrere Adressen, so funktionieren alle Geräte unabhängig voneinander. Mit anderen Worten: wenn Sie die Einstellungen für 1 Kanal verändern, werden nur die Einstellungen von diesem Kanal geändert. Im Fall des 5-Kanal **VDPLMS1**, werden Sie die Startadresse der ersten Einheit auf 1, der zweiten Einheit auf 6 (1 + 5), der dritten Einheit auf 11 (6 + 5) usw., einstellen müssen.

### DMX-Werte pro Kanal

Kanal	Funktion	von	bis	Beschreibung
1	Schwenkbewegung	000	255	Schwenkbewegung 0° ~ 540°
2	Schwenkgeschwindigkeit	000	255	langsam > schnell
3	automatische interne Programme	000	006	keine Funktion
		007	026	Auto 1
		027	046	Auto 2
		047	066	Auto 3
		067	086	Auto 4
		087	106	Auto 5
		107	126	Auto 6
		127	146	Auto 7
		147	166	Auto 8
		167	186	Auto 9
		187	206	Auto 10
		207	226	Auto 11
4	Stroboskop	227	255	Auto 12
		000	008	keine Funktion
		009	126	offener Pulseffekt
		127	191	Stroboskop 0% ~ 100%
		192	254	geschlossener Pulseffekt
5	Dimmer	255	255	keine Funktion
		000	255	Dimmer 0% ~ 100%

## 7. Die Linse ersetzen

Dieser Punktstrahler wird mit zwei zusätzlichen Linsen geliefert. Führen Sie einen Linsenwechsel wie folgt durch:

- Die Linse wird mit einem Ring in der Blende befestigt. Entfernen Sie diesen Ring vorsichtig, um die Linse zu lockern. Legen Sie ein Handtuch auf der Arbeitsoberfläche, damit Sie die Linse nicht beschädigen wenn Sie diese fallen lassen.
- Entfernen Sie die Linse und ersetzen Sie diese durch eine andere. Befestigen Sie die Linse mit der konvexen Seite nach außen.
- Um die Linse zu befestigen, drücken Sie den Ring vorsichtig dicht und drücken Sie ihn gegen die Linse. Lassen Sie den Ring los bis dieser einrastet.

## **8. Reinigung und Wartung**

1. Alle verwendeten Schrauben müssen fest angespannt werden und dürfen keine Rostspuren zeigen.
2. Das Gehäuse, die Linsen, die Montagebügel und der Montageort (z.B. Decke oder Gebinde) dürfen nicht angepasst werden, z.B. bohren Sie keine zusätzlichen Löcher in Montagebügel, verändern Sie die Anschlüsse nicht, usw.
3. Die mechanisch bewegenden Teile dürfen keinen Verschleiß aufweisen.
4. Sorgen Sie dafür, dass die Netzkabel nicht beschädigt werden. Lassen Sie das Gerät von einer Fachkraft installieren.
5. Trennen Sie das Gerät vom Netz ehe Sie mit den Servicearbeiten anfangen.
6. Verwenden Sie zur Reinigung ein feuchtes Tuch. Verwenden Sie auf keinen Fall Alkohol oder irgendwelche Lösungsmittel.
7. Es gibt keine zu wartenden Teile.
8. Bestellen Sie eventuelle Ersatzunterteile bei Ihrem Fachhändler.

## **9. Technische Daten**

Stromversorgung	230 VAC ~ 50 Hz
Stromverbrauch	11 W
LED	1x 3 W CREE®
Lichtstrom	
6°-Linse	15.290 lux @ 1M
9°-Linse	5.550 lux @ 1M
Abstrahlwinkel	6° oder 9°
Abmessungen	174 x 158 x 273 mm
Gewicht	1,6 kg

**Verwenden Sie dieses Gerät nur mit originellen Zubehörteilen. Velleman NV übernimmt keine Haftung für Schaden oder Verletzungen bei (falscher) Anwendung dieses Gerätes. Alle Änderungen ohne vorherige Ankündigung vorbehalten.**

### **© URHEBERRECHT**

**Velleman Components NV besitzt das Urheberrecht für diese Bedienungsanleitung.**

Alle weltweiten Rechte vorbehalten. Ohne vorherige schriftliche Genehmigung des Urhebers ist es nicht gestattet, diese Bedienungsanleitung ganz oder in Teilen zu reproduzieren, zu kopieren, zu übersetzen, zu bearbeiten oder zu speichern.

## EN

### Velleman® Service and Quality Warranty

Velleman® has over 35 years of experience in the electronics world and distributes its products in more than 85 countries.

All our products fulfil strict quality requirements and legal stipulations in the EU. In order to ensure the quality, our products regularly go through an extra quality check, both by an internal quality department and by specialized external organisations. If, all precautionary measures notwithstanding, problems should occur, please make appeal to our warranty (see guarantee conditions).

#### General Warranty Conditions Concerning Consumer Products (for EU):

• All consumer products are subject to a 24-month warranty on production flaws and defective material as from the original date of purchase.

• Velleman® can decide to replace an article with an equivalent article, or to refund the retail value totally or partially when the complaint is valid and a free repair or replacement of the article is impossible, or if the expenses are out of proportion.

You will be delivered a replacing article or a refund at the value of 100% of the purchase price in case of a flaw occurred in the first year after the date of purchase and delivery, or a replacing article at 50% of the purchase price or a refund at the value of 50% of the retail value in case of a flaw occurred in the second year after the date of purchase and delivery.

#### • Not covered by warranty:

- all direct or indirect damage caused after delivery to the article (e.g. by oxidation, shocks, falls, dust, dirt, humidity...), and by the article, as well as its contents (e.g. data loss), compensation for loss of profits;
  - frequently replaced consumable goods, parts or accessories such as batteries, lamps, rubber parts, drive belts... (unlimited list);
  - flaws resulting from fire, water damage, lightning, accident, natural disaster, etc.;
  - flaws caused deliberately, negligently or resulting from improper handling, negligent maintenance, abusive use or use contrary to the manufacturer's instructions;
  - damage caused by a commercial, professional or collective use of the article (the warranty validity will be reduced to six (6) months when the article is used professionally);
  - damage resulting from an inappropriate packing and shipping of the article;
  - all damage caused by modification, repair or alteration performed by a third party without written permission by Velleman®.
  - Articles to be repaired must be delivered to your Velleman® dealer, solidly packed (preferably in the original packaging), and be completed with the original receipt of purchase and a clear flaw description.
  - Hint: In order to save on cost and time, please reread the manual and check if the flaw is caused by obvious causes prior to presenting the article for repair. Note that returning a non-defective article can also involve handling costs.
  - Repairs occurring after warranty expiration are subject to shipping costs.
  - The above conditions are without prejudice to all commercial warranties.
- The above enumeration is subject to modification according to the article (see article's manual).

## NL

### Velleman® service- en kwaliteitsgarantie

Velleman® heeft ruim 35 jaar ervaring in de elektronica-wereld en verdeelt in meer dan 85 landen.

Al onze producten beantwoorden aan strikte kwaliteitseisen en aan de wettelijke bepalingen geldig in de EU. Om de kwaliteit te waarborgen, ondergaan onze producten op regelmatige tijdstippen een extra kwaliteitscontrole, zowel door onze eigen kwaliteitsafdeling als door externe gespecialiseerde organisaties. Mocht er ondanks deze voorzorgen toch een probleem optreden, dan kunt u steeds een beroep doen op onze waarborg (zie waarborgvoorwaarden).

#### Algemene waarborgvoorwaarden consumentengoederen (voor Europese Unie):

- Op alle consumentengoederen geldt een garantietermijn van 24 maanden op productie- en materiaalfouten en dit vanaf de oorspronkelijke aankoopdatum.
- Indien de klacht gegrond is en een gratis reparatie of vervanging van een artikel onmogelijk is of indien de kosten hiervoor buiten verhouding zijn, kan Velleman® beslissen het desbetreffende artikel te vervangen door een gelijkwaardig artikel of de aankoopsum van het artikel gedeeltelijk of volledig terug te betalen. In dat geval krijgt u een vervangend product of terugbetaling ter waarde van 100% van de aankoopsum bij ontdekking van een gebrek tot één jaar na aankoop en levering, of een vervangend product tegen 50% van de aankoopsum bij terugbetaling van 50% bij ontdekking na één jaar tot 2 jaar.

#### • Valt niet onder waarborg:

- alle rechtstreekse of onrechtstreekse schade na de levering veroorzaakt aan het toestel (bv. door oxidatie, schokken, val, stof,

vuil, vocht...), en door het toestel, alsook zijn inhoud (bv. verlies van data), vergoeding voor eventuele winstderving.

- verbruiksgoederen, onderdelen of hulpstukken die regelmatig dienen te worden vervangen, zoals bv. batterijen, lampen, rubberen onderdelen, aandrijfriemen... (onbeperkte lijst).
- defecten ten gevolge van brand, waterschade, bliksem, ongevallen, natuurrampen, enz.
- defecten veroorzaakt door opzet, nalatigheid of door een onoordeelkundige behandeling, slecht onderhoud of abnormaal gebruik of gebruik van het toestel strijdig met de voorschriften van de fabrikant.
- schade ten gevolge van een commercieel, professioneel of collectief gebruik van het apparaat (bij professioneel gebruik wordt de garantietermijn herleid tot 6 maanden).
- schade veroorzaakt door onvoldoende bescherming bij transport van het apparaat.
- alle schade door wijzigingen, reparaties of modificaties uitgevoerd door derden zonder toestemming van Velleman®.
- Toestellen dienen ter reparatie aangeboden te worden bij uw Velleman®-verdelers. Het toestel dient vergezeld te zijn van het oorspronkelijke aankoopbewijs. Zorg voor een degelijke verpakking (bij voorkeur de originele verpakking) en voeg een duidelijke foutomschrijving bij.
- Tip: alvorens het toestel voor reparatie aan te bieden, kijk nog eens na of er geen voor de hand liggende reden is waarom het toestel niet naar behoren werkt (zie handleiding). Op deze wijze kunt u kosten en tijd besparen. Denk eraan dat er ook voor niet-defecte toestellen een kost voor controle aangerekend kan worden.
- Bij reparaties buiten de waarborgperiode zullen transportkosten aangerekend worden.
- Elke commerciële garantie laat deze rechten onverminderd.

**Bovenstaande opsomming kan eventueel aangepast worden naargelang de aard van het product (zie handleiding van het betreffende product).**

## FR

### Garantie de service et de qualité Velleman®

Velleman® jouit d'une expérience de plus de 35 ans dans le monde de l'électronique avec une distribution dans plus de 85 pays.

Tous nos produits répondent à des exigences de qualité rigoureuses et à des dispositions légales en vigueur dans l'UE. Afin de garantir la qualité, nous soumettons régulièrement nos produits à des contrôles de qualité supplémentaires, tant par notre propre service qualité que par un service qualité externe. Dans le cas improbable d'un défaut malgré toutes les précautions, il est possible d'invoquer notre garantie (voir les conditions de garantie).

#### Conditions générales concernant la garantie sur les produits grand public (pour l'UE) :

- tout produit grand public est garanti 24 mois contre tout vice de production ou de matériaux à dater du jour d'acquisition effective ;
- si la plainte est justifiée et que la réparation ou le remplacement d'un article est jugé impossible, ou lorsque les coûts s'avèrent disproportionnés, Velleman® s'autorise à remplacer ledit article par un article équivalent ou à rembourser la totalité ou une partie du prix d'achat. Le cas échéant, il vous sera consenti un article de remplacement ou le remboursement complet du prix d'achat lors d'un défaut dans un délai de 1 an après l'achat et la livraison, ou un article de remplacement moyennant 50% du prix d'achat ou le remboursement de 50% du prix d'achat lors d'un défaut après 1 à 2 ans.
- sont par conséquent exclus :
  - tout dommage direct ou indirect survenu à l'article après livraison (p.ex. dommage lié à l'oxydation, choc, chute, poussière, sable, impureté...) et provoqué par l'appareil, ainsi que son contenu (p.ex. perte de données) et une indemnisation éventuelle pour perte de revenu ;
  - tout bien de consommation ou accessoire, ou pièce qui nécessite un remplacement régulier comme p.ex. piles, ampoules, pièces en caoutchouc, courroies... (liste illimitée) ;
  - tout dommage qui résulte d'un incendie, de la foudre, d'un accident, d'une catastrophe naturelle, etc. ;
  - tout dommage provoqué par une négligence, volontaire ou non, une utilisation ou un entretien incorrect, ou une utilisation de l'appareil contraire aux prescriptions du fabricant ;
  - tout dommage à cause d'une utilisation commerciale, professionnelle ou collective de l'appareil (la période de garantie sera réduite à 6 mois lors d'une utilisation professionnelle) ;
  - tout dommage à l'appareil qui résulte d'une utilisation incorrecte ou différente que celle pour laquelle il a été initialement prévu comme décrit dans la notice ;
  - tout dommage engendré par un retour de l'appareil emballé dans un conditionnement non ou insuffisamment protégé ;
  - toute réparation ou modification effectuée par une tierce personne sans l'autorisation explicite de SA Velleman® ;
  - frais de transport de et vers Velleman® si l'appareil n'est plus couvert sous la garantie.
- toute réparation sera fournie par l'endroit de l'achat. L'appareil doit nécessairement être accompagné du bon d'achat d'origine et être

dûment conditionné (de préférence dans l'emballage d'origine avec mention du défaut) ;

- conseil : il est conseillé de consulter la notice et de contrôler câbles, piles, etc. avant de retourner l'appareil. Un appareil retourné jugé défectueux qui s'avère en bon état de marche pourra faire l'objet d'une note de frais à charge du consommateur ;
- une réparation effectuée en-dehors de la période de garantie fera l'objet de frais de transport ;
- toute garantie commerciale ne porte pas atteinte aux conditions susmentionnées.

**La liste susmentionnée peut être sujette à une complémentation selon le type de l'article et être mentionnée dans la notice d'emploi.**

**ES**

### **Garantía de servicio y calidad Velleman®**

Velleman® disfruta de una experiencia de más de 35 años en el mundo de la electrónica con una distribución en más de 85 países. Todos nuestros productos responden a normas de calidad rigurosas y disposiciones legales vigentes en la UE. Para garantizar la calidad, sometimos nuestros productos regularmente a controles de calidad adicionales, tanto por nuestro propio servicio de calidad como por un servicio de calidad externo. En el caso improbable de que surgieran problemas a pesar de todas las precauciones, es posible apelar a nuestra garantía (véase las condiciones de garantía).

### **Condiciones generales referentes a la garantía sobre productos de venta al público (para la Unión Europea):**

- Todos los productos de venta al público tienen un periodo de garantía de 24 meses contra errores de producción o errores en materiales desde la adquisición original;
- Si la queja está fundada y si la reparación o la sustitución de un artículo es imposible, o si los gastos son desproporcionados, Velleman® autoriza reemplazar el artículo por un artículo equivalente o reembolsar la totalidad o una parte del precio de compra. En este caso, recibirá un artículo de recambio o el reembolso completo del precio de compra al descubrir un defecto hasta un año después de la compra y la entrega, o un artículo de recambio al 50% del precio de compra o la sustitución de un 50% del precio de compra al descubrir un defecto después de 1 a 2 años.
- **Por consiguiente, están excluidos entre otras cosas:**
  - todos los daños causados directamente o indirectamente al aparato y su contenido después de la entrega (p.ej. por oxidación, choques, caída,...) y causados por el aparato, al igual que el contenido (p.ej. pérdida de datos) y una indemnización eventual para falta de ganancias;
  - partes o accesorios que deban ser reemplazados regularmente, como por ejemplo baterías, lámparas, partes de goma... (lista ilimitada);
  - defectos causados por un incendio, daños causados por el agua, rayos, accidentes, catástrofes naturales, etc.;
  - defectos causados a conciencia, descuido o por malos tratos, un mantenimiento inapropiado o un uso anormal del aparato contrario a las instrucciones del fabricante;
  - daños causados por un uso comercial, profesional o colectivo del aparato (el periodo de garantía se reducirá a 6 meses con uso profesional);
  - daños causados por un uso incorrecto o un uso ajeno al que está previsto el producto inicialmente como está descrito en el manual del usuario;
  - daños causados por una protección insuficiente al transportar el aparato.
  - daños causados por reparaciones o modificaciones efectuadas por una tercera persona sin la autorización explícita de SA Velleman®;
  - se calcula gastos de transporte de y a Velleman® si el aparato ya no está cubierto por la garantía.
- Cualquier reparación se efectuará por el lugar de compra. Devuelva el aparato con la factura de compra original y transportélo en un embalaje sólido (preferentemente el embalaje original). Incluya también una buena descripción del defecto;
- Consejo: Lea el manual del usuario y controle los cables, las pilas, etc. antes de devolver el aparato. Si no se encuentra un defecto en el artículo los gastos podrían correr a cargo del cliente;
- Los gastos de transporte correrán a carga del cliente para una reparación efectuada fuera del periodo de garantía.
- Cualquier gesto comercial no disminuye estos derechos.

**La lista previamente mencionada puede ser adaptada según el tipo de artículo (véase el manual del usuario del artículo en cuestión)**

**DE**

### **Velleman® Service- und Qualitätsgarantie**

Velleman® hat gut 35 Jahre Erfahrung in der Elektronikwelt und vertreibt seine Produkte in über 85 Ländern. Alle Produkte entsprechen den strengen Qualitätsforderungen und gesetzlichen Anforderungen in der EU. Um die Qualität zu gewährleisten werden unsere Produkte regelmäßig einer zusätzlichen Qualitätskontrolle unterworfen, sowohl von unserer eigenen Qualitätsabteilung als auch von externen spezialisierten Organisationen. Sollten, trotz aller Vorsichtsmaßnahmen, Probleme auftreten, nehmen Sie bitte die Garantie in Anspruch (siehe Garantiebedingungen).

### **Allgemeine Garantiebedingungen in Bezug auf Konsumgüter (für die Europäische Union):**

- Alle Produkte haben für Material- oder Herstellungsfehler eine Garantieperiode von 24 Monaten ab Verkaufsdatum.
  - Wenn die Klage berechtigt ist und falls eine kostenlose Reparatur oder ein Austausch des Gerätes unmöglich ist, oder wenn die Kosten dafür unverhältnismäßig sind, kann Velleman® sich darüber entscheiden, dieses Produkt durch ein gleiches Produkt zu ersetzen oder die Kaufsumme ganz oder teilweise zurückzuzahlen. In diesem Fall erhalten Sie ein Ersatzprodukt oder eine Rückzahlung im Werte von 100% der Kaufsumme im Falle eines Defektes bis zu 1 Jahr nach Kauf oder Lieferung, oder Sie bekommen ein Ersatzprodukt im Werte von 50% der Kaufsumme oder eine Rückzahlung im Werte von 50% im Falle eines Defektes im zweiten Jahr.
  - **Von der Garantie ausgeschlossen sind:**
    - alle direkten oder indirekten Schäden, die nach Lieferung am Gerät und durch das Gerät verursacht werden (z.B. Oxidation, Stöße, Fall, Staub, Schmutz, Feuchtigkeit, ...), sowie auch der Inhalt (z.B. Datenverlust), Entschädigung für eventuellen Gewinnausfall.
    - Verbrauchsgüter, Teile oder Zubehörteile, die regelmäßig ausgewechselt werden, wie z.B. Batterien, Lampen, Gummiteile, Treibriemen, usw. (unbeschränkte Liste).
    - Schäden verursacht durch Brandschaden, Wasserschaden, Blitz, Unfälle, Naturkatastrophen, usw.
    - Schäden verursacht durch absichtliche, nachlässige oder unsachgemäße Anwendung, schlechte Wartung, zweckentfremdete Anwendung oder Nichtbeachtung von Benutzerhinweisen in der Bedienungsanleitung.
    - Schäden infolge einer kommerziellen, professionellen oder kollektiven Anwendung des Gerätes (bei gewerblicher Anwendung wird die Garantieperiode auf 6 Monate zurückgeführt).
    - Schäden verursacht durch eine unsachgemäße Verpackung und unsachgemäßen Transport des Gerätes.
    - alle Schäden verursacht durch unautorisierte Änderungen, Reparaturen oder Modifikationen, die von einem Dritten ohne Erlaubnis von Velleman® vorgenommen werden.
  - Im Fall einer Reparatur, wenden Sie sich an Ihren Velleman®-Verteiler. Legen Sie das Produkt ordnungsgemäß verpackt (vorzugsweise die Originalverpackung) und mit dem Original-Kaufbeleg vor. Fügen Sie eine deutliche Fehlerbeschreibung hinzu.
  - Hinweis: Um Kosten und Zeit zu sparen, lesen Sie die Bedienungsanleitung nochmals und überprüfen Sie, ob es keinen auf der Hand liegenden Grund gibt, ehe Sie das Gerät zur Reparatur zurückschicken. Stellt sich bei der Überprüfung des Gerätes heraus, dass kein Geräteschaden vorliegt, könnte dem Kunden eine Untersuchungspauschale berechnet.
  - Für Reparaturen nach Ablauf der Garantiefrist werden Transportkosten berechnet.
  - Jede kommerzielle Garantie lässt diese Rechte unberührt.
- Die oben stehende Aufzählung kann eventuell angepasst werden gemäß der Art des Produktes (siehe Bedienungsanleitung des Gerätes).**