

11366

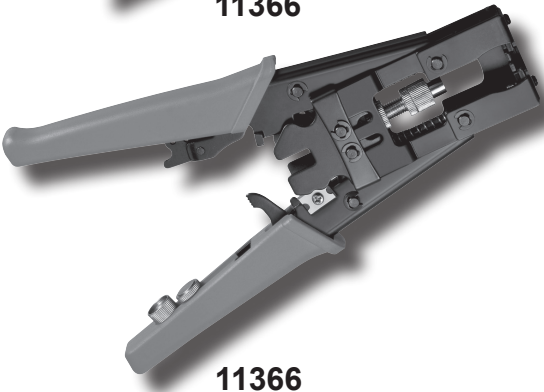

11366



11366

WZ Crimpzangen | *Crimping pliers*

Betriebsanleitung
User's Manual

Fixpoint® - Crimpzangen



ACHTUNG! Lesen Sie die Betriebsanleitung vollständig und sorgfältig durch. Sie ist Bestandteil des Produktes und enthält wichtige Hinweise zur korrekten Montage und Benutzung. Bewahren Sie sie auf, damit Sie diese bei Unsicherheiten und Weitergabe des Produktes parat haben.

Inhaltsverzeichnis:

Seite:

1	Sicherheitshinweise	2
2	Beschreibung und Funktion	3
3	Bestimmungsgemäßer Gebrauch	3
4	Lieferumfang	3
5	Anwendungsbereich und Ausstattung	3
6	Aufbau	4
7	Arbeitshinweise	5
8	Zuschneiden, Abisolieren und Crimpen	5
9	Pflege, Wartung, Lagerung und Transport	6
10	Problembehebung	6
11	Gewährleistung und Haftung	6
12	Technische Daten	7
13	Entsorgungshinweise	7

1 Sicherheitshinweise:



ACHTUNG! Die Demontage des Produktes darf nur durch ausgebildetes Mechaniker-Fachpersonal erfolgen!



ACHTUNG! Verletzungsgefahr durch Quetschen und Schneiden!

Halten Sie Gliedmaßen nicht zwischen bewegliche Teile!

- Dieses Fixpoint®-Produkt ist kein Spielzeug und gehört nicht in Kinderhände, weil es zerbrechliche, kleine und verschluckbare Teile enthält, die bei unsachgemäßem Gebrauch Personen verletzen und Sachen beschädigen können.
- Lassen Sie Verpackungsmaterial nicht einfach liegen, da sich spielende Kinder daran schneiden können. Weiterhin besteht die Gefahr des Verschluckens und Einatmens von Kleinmaterial und Dämmmaterial.
- Setzen Sie Ihr Fixpoint®-Produkt keiner starken Wärme, Kälte oder direkter Sonneneinstrahlung aus.
- Sichern Sie die Zange nach Gebrauch, wenn eine Sicherung bei Ihrem Modell vorhanden ist.
- Achten Sie auf gute Sichtverhältnisse und sichere

- Handhabung des Produktes.
- Modifizieren und ändern Sie den Artikel und dessen Zubehörteile nicht! Beachten Sie dazu auch das Kapitel „Gewährleistung und Haftung“
- Weiterhin sind Feuchtigkeit und Staubeinwirkung zu vermeiden.
- Bei Defekten, mechanischen Beschädigungen, Betriebsstörungen und anderen nicht durch diese Anleitung behebbaren Funktionsproblemen, nehmen Sie das Gerät sofort außer Betrieb und wenden Sie sich an Ihren Händler zur Reparatur oder zum Austausch wie in Kapitel Gewährleistung und Haftung beschrieben.
- Achten Sie beim Transport auf die im Kapitel „technische Daten“ gelisteten Angaben und treffen Sie geeignete Transportmaßnahmen, z.B. in der Originalverpackung.
- Verwenden Sie keine beschädigten Teile.
- Beachten Sie die Nutzungsbedingungen in Kapitel 3.
- Halten Sie keine Körperteile zwischen beweglichen Zangenteilen um Quetschungen und Schnittwunden zu vermeiden.

2 Beschreibung und Funktion:

Dieses Produkt ist eine Crimpzange zum Verbinden von je nach Modell angegebenen Steckertypen mit ungeschirmten oder geschirmten Kabeln geeignet. Je nach Modell ist sie für mehrere Steckergrößen nutzbar und kann Kabel schneiden und abisolieren. Zangen mit Ratsche verfügen über eine Zwangsvollendung mit Notentriegelung.

3 Bestimmungsgemäßer Gebrauch:

Dieses Produkt ist nur für die in Kapitel 2 genannten Anwendungen vorgesehen. Das Nichtbeachten und Nichteinhalten dieser Bestimmungen und Sicherheitshinweise kann zu schweren Unfällen und Schäden an Personen und Sachen führen.

4 Lieferumfang:

- 1 x Crimpzange
- 1 x Betriebsanleitung

5 Anwendungsbereich und Ausstattung:

11366	BNC, TNC, SMA, N	<ul style="list-style-type: none"> + für RG 55, 58, 59, 62, 140, 141, 142, 210, 223, 303 und 400 geeignet + Zwangssperre + Crimpdurchmesser: 6,5/5,41/1,72 mm + Entriegelungsfunktion und Ratsche
-------	------------------	---



77187	RG 59 (4C9, RG 6 (5C)	+ für F-Kompressionsstecker + Entriegelungsfunktion und Ratsche
77268	F, BNC, IEC, Cinch	+ Automatik-Stop + Zwangssperre mit autom. Entriegelung + Inkl. 3 Montageadapter + Ratsche

6 Aufbau:

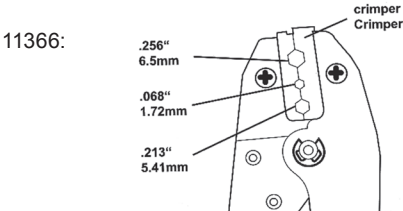

77187:

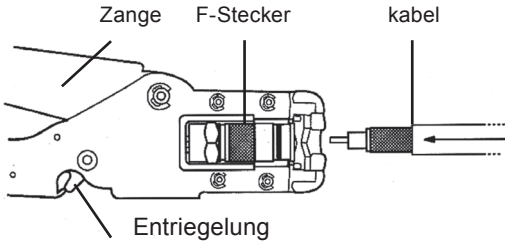

77268:

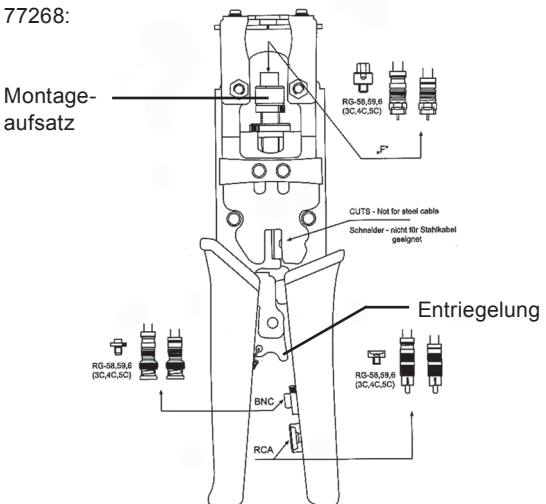

Vorderansicht

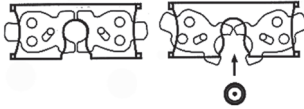

Auswurf:

geschlossen

offen

DE

7 Arbeitshinweise:

- Die Crimpzange muss vor Arbeitsbeginn in einem ordnungsgemäßen und sauberen Zustand sein.
- Entfernen Sie nach jedem Arbeitsvorgang die Crimp- und Abisolierrückstände aus Crimpbacken und Abisolierwerkzeug.
- Schützen Sie die Gelenke vor Schmutz und schmieren Sie die Gelenke regelmäßig mit leichtem Maschinenöl.

8 Zuschneiden, Abisolieren und Crimpen:

- Wenn ihre Zange über ein Abisolier- und Kabelschneidewerkzeug verfügt, können Sie Kabel einfach abschneiden, in dem Sie sie von der beschrifteten Seite aus bis zur gewünschten Länge einführen und die Zange vollständig zusammenpressen.

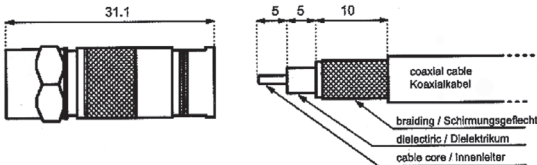

1. Isolieren Sie das Kabel so ab, dass ca. 5-10 mm Kabelseele herausschaut, ca. 5-10 mm Dielektrikum blank liegt und ca. 10 mm Schirmung sichtbar sind.

Bei der Verwendung von Kompressionssteckern oder bei zu lockerem Sitz müssen die Abisolierlängen u.U. variiert werden und die Schirmung über den Kabelmantel zurückgestülpt werden, um festen Sitz zu erreichen.

2. Drehen Sie den Stecker so weit und fest wie möglich auf das Kabel bis es gut sitzt.
3. Legen Sie Kabel und Stecker zusammen in die Crimpzange ein.
4. Schließen Sie den Auswurf an der Vorderseite, wenn vorhanden.
5. Justieren Sie die Zange bis kein Spiel mehr fühlbar ist.
6. Pressen Sie die Zange fest zusammen.
7. Entriegeln Sie ggf. die Zange und entnehmen Sie das Kabel samt gecrimpten Stecker.



9 Pflege, Wartung, Lagerung und Transport:

- Reinigen Sie das Produkt nur mit einem trockenen, weichen Tuch. Gehen Sie beim Reinigen vorsichtig vor, um Kratzer zu vermeiden. Bei starken Verschmutzungen kann das Reinigungstuch leicht mit Wasser angefeuchtet werden. Setzen Sie keine Reinigungsmittel und Chemikalien ein, da dies den Kunststoff angreifen kann.
- Entfernen Sie Rückstände vorsichtig mit einem kleinen Messer.
- Lagern Sie Ihr Produkt bei längerem Nichtgebrauch für Kinder unzugänglich und in trockener und staubgeschützter Umgebung.
- Heben Sie für den Transport die Verpackung auf um Schäden zu vermeiden.
- Schützen Sie die Gelenke vor Schmutz und schmieren Sie die Gelenke regelmäßig mit leichtem Maschinenöl.

10 Problembehebung:

Problem	Lösung
Die Zange öffnet nicht	Drücken Sie die Zange fest zusammen bis sie automatisch öffnet.
	Klemmt die Zange, betätigen Sie Notregulierung durch Drehen des Rädchens oder Hineindrücken.
	Entsichern Sie die Zange wie in Kapitel Aufbau angegeben.
Crimpergebnis unzureichend	Achten Sie auf rechtwinkliges und vollständiges Einführen des Kabels
	Isolieren Sie das Kabel ab und pressen Sie die Zange vollständig zusammen.
	Entfernen Sie die Crimprückstände.
andere Fragen und Probleme	Fragen Sie Ihren Händler.

11 Gewährleistung und Haftung:

- Der Hersteller gewährt 2 Jahre Garantie auf ein neues Gerät.
- Da der Hersteller keinen Einfluss auf örtliche Gegebenheiten und die Installation des Produktes hat, deckt die Garantie nur das Produkt selbst ab.
- Falls ein Fehler oder Defekt an Ihrem Gerät festgestellt werden sollte, wenden Sie sich bitte an Ihren Fachhändler und zeigen Sie ggf. Ihre Quittung oder Rechnung als

Kaufnachweis vor. Ihr Händler wird den Fehler entweder vor Ort beheben, oder das Gerät an den Hersteller weiterleiten. Sie erleichtern unseren Technikern Ihre Arbeit sehr, wenn Sie eventuelle Fehler ausführlich beschreiben – nur dann haben Sie Gewähr, dass auch selten auftretende Fehler mit Sicherheit gefunden und beseitigt werden!

- Der Hersteller haftet nicht für Personen- oder Sachschäden, die durch unsachgemäße Installation oder Bedienungsschritte, die nicht in dieser Anleitung beschrieben sind, entstanden sind. Dazu zählt u. a. jegliche Änderung und Modifikation des Produktes und seines Zubehörs.
- Ein anderer als in dieser Betriebsanleitung beschriebener Einsatz ist unzulässig und führt zu Gewährleistungsverlust, Garantieverlust und Haftungsausschluss.
- Der Hersteller behält sich Druckfehler und weiterhin das Recht vor, Änderungen an Geräten, Verpackungen und sämtlichen Begleitpapieren wie Bedienungsanleitungen ohne vorherige Ankündigung zu vollziehen.

12 Technische Daten:

Modell	11366	77187	77268
Maße (mm)	215 x 65 x 20	210 x 80 x 25	223 x 65 x 22
Gewicht (g)	464	455	469
Steckertyp	BNC, TNC, SMA, N	RG 59 (4C9, RG 6 (5C)	F, BNC, IEC, Cinch

13 Entsorgungshinweise:

Dieses Produkt gehört nicht in den Hausmüll. Bitte geben Sie Ihr Gerät am Ende seiner Lebensdauer an die dafür eingerichteten, öffentlichen Sammelstellen oder an die Verkaufsstelle kostenlos zurück, damit die einzelnen Komponenten fachgerecht entsorgt werden. Einzelheiten zur Entsorgung regelt das jeweilige Landesrecht. Wertstoffe werden dem Recyclingkreislauf zugeführt, um daraus neue Rohstoffe zu gewinnen. Folgende Wertstoffe werden in kommunalen Sammelstellen gesammelt:

- Altglas, Kunststoffe, Altmetalle, Bleche uvm.

Mit dieser Art der Verwertung von Altgeräten leisten Sie einen wichtigen Beitrag zum Schutz unserer Umwelt.

Fixpoint® - Crimping Pliers



ATTENTION! Read the manual completely and carefully. It is part of the product and contains important advices for correct implementing and use. Retain this manual for availability when passing to other persons and if there are further questions.

Content:

Page:

1	Safety Instructions	8
2	Description and Function	9
3	Intended Use	9
4	Scope of Delivery	9
5	Field of Application and Configuration	9
6	Construction	10
7	Instructions	10
8	Cutting, Stripping and Crimping	11
9	Care, Maintenance, Storage and Transport	11
10	Troubleshooting	12
11	Warranty and liability	12
12	Specifications	13
13	Disposal Notes	13

1 Safety Instructions:



ATTENTION! Demounting of the product is only permitted to skilled mechanics!



ATTENTION! Risk of injury by bruises!

Never hold limbs between moveable product parts!

- This product is no toy and children must not use it anyway, because it contains fragile, small and swallowable parts such as mechanics, which can bruise or cut people with incorrect use!
- Remove and dispose packaging materials, because playing children could cut on it. Furthermore there is a danger of swallowing and inhaling of incidentals and insulating of materials.
- Do not interrupt the product to extreme heat, coldness or direct sun insulation.
- Lock the tool after use, if a lock is included.
- Work under good light conditions to minimize the risk of injuries.
- Do not modify or alter the device or its accessories! Therefor mind chapter "warranty and liability".

- Furthermore avoid liquid or dust effects.
- If defects, mechanical damages, disturbances or other problems occur, which are not solvable with this manual, take the device out of work immediately and consult your dealer for questions, repairing or change like it is described in chapter "warranty and liability".
- Mind the specifications for transporting and use applicable methods for it, e.g. by transporting in the original packaging.
- Do not use any damaged parts.
- Please attend to the terms of use in chapter 3.
- Don't put limbs between movable parts to avoid brusing and cutting.

2 Description and Function:

This product is a crimping plier for connecting different plug types to unshielded or shielded cables, depending on the model. Depending on the model it is useable for different plug types and can cut and strip cables. Pliers with ratch come with finishing mechanism and emergency release.

3 Intended Use:

This product is provided for using like described in chapter 1. It is only allowed to use it in dry interior rooms. Disregarding and non-compliance of these terms and of the Notes on Safety may cause massive accidents and damages to people and things.

4 Scope of Delivery:

- 1 pc. crimping tool
- 1 pc. user's manual

5 Field of Application and Configuration:

11366	BNC, TNC, SMA, N	+ useable for RG 55, 58, 59, 62, 140, 141, 142, 210, 223, 303 and 400 + Ratchet + Crimping diameter: 6.5/5.41/1.72 mm + lock mechanism and ratch
77187	RG 59 (4C9), RG 6 (5C)	+ for F compression plugs + lock mechanism and ratch
77268	F, BNC, IEC, RCA	+ automatic Stop + ratchet with auto lock + incl. 3 adaptors + ratch

GB

6 Construction:

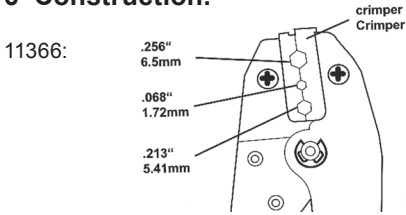

77187:

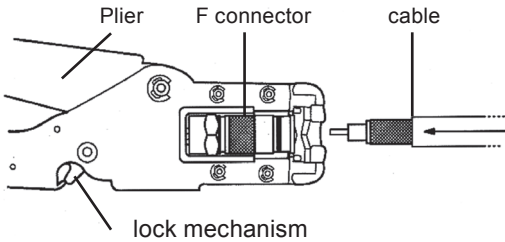

77268:

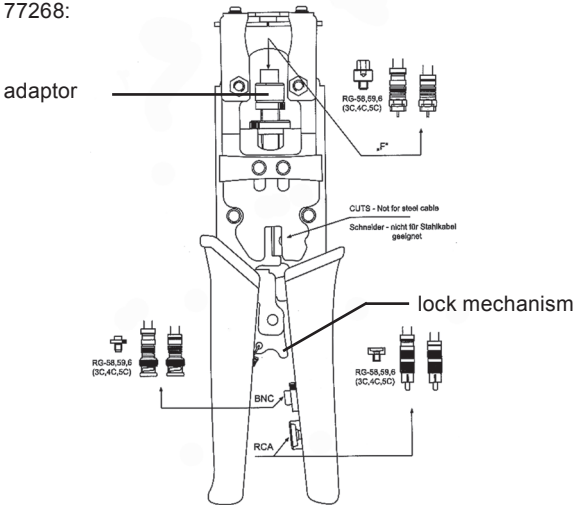

Front view

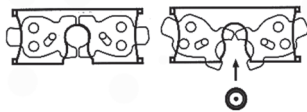

Ejection:

closed

open

7 Instructions:

- The crimping plier must be in correct and cleaned

condition before starting work.

- Remove crimping residues from cheeks and plier after each crimping.
- Protect the angles from dirt and grease them regularly with light machine oil.

8 Cutting, Stripping and Crimping:

- If a cutter and stripper is included, cut cables by putting it into the tool from the labeled site and compress the tool until opening automatically.

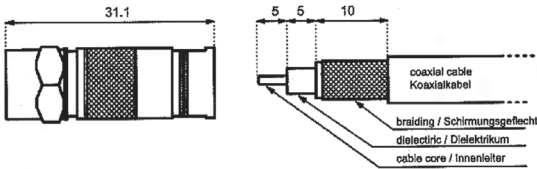

1. Strip the cable in a way, until app. 5-10 mm of the inner conductor, app. 5-10 mm dielectric and app. 10 mm of the shielding are visible.

By using a compression plug or at too loose fitting, the stripping lengths may be varied and the shielding may be put over the cable jacket, to get fixed fitting.

2. Turn the plug onto the cable as close as possible until fitting well.
3. Insert the cable into the crimping plier together with the plug.
4. Close the ejection at the front site, if included.
5. Adjust the plier until no tolerance is detectable.
6. Press together the crimping plier closely.
7. Unlock the plier, when necessary. Remove cable and plug from the crimping plier.

9 Care, Maintenance, Storage and Transport:

- Clean the product only with a dry and soft cloth. Be careful with cleaning to avoid scratches. For intensive Staining you can damp the cloth with some water. Do not use cleaning supplies and chemicals, because they can corrode the plastic material.
- Remove residues with a small knife carefully.
- Store your product in a dry and dustproof surround when not used for longer time. The product must be stored impenetrable for children.
- Retain the packaging to avoid damages during transport.
- Protect the angles from dirt and grease them regularly with light machine oil.

10 Troubleshooting:

Problem	Help
The tool does not open.	Compress the tool strongly until opening automatically.
	Open a trapped tool by using the emergency release by turning the small wheel or by pressing.
	Unlock the tool like described in chapter "Construction".
bad crimping	Mind orthogonal and complete putting in the cable.
	Strip the cable and compress the tool.
	Remove residues from the tool.
other questions	Consult your dealer.

11 Warranty and Liability:

- The producer grants a 2 years guarantee to a new device.
- As the manufacturer has no influence on installation, warranty of the product only applies to the product itself.
- If any fault or damage is detected on your device, please contact your dealer and provide your sales slip or invoice as evidence of the purchase, if necessary. Your dealer will repair the fault either on site, or send the device to the manufacturer. You make the work of our technicians considerably easier, when you describe possible faults in detail – only then you can be assured that faults occurring only rarely will be found and repaired with certainty!
- The manufacturer is not liable for damages to persons or property caused by improper installation or operation not described in this guide. This includes, among others, any alteration and modification of the product and its accessories.
- Any use other than described in this user's guide is not permitted, and causes loss of warranty, loss of guarantee, and non-liability.
- We reserve our right for misprints and changes of the device, packing, or user's guide.

12 Specifications:

Model	11366	77187	77268
dimensions (mm)	215 x 65 x 20	210 x 80 x 25	223 x 65 x 22
weight (g)	464	455	469
plug type	BNC, TNC, SMA, N	RG 59 (4C9, RG 6 (5C)	F, BNC, IEC, Cinch

GB

13 Disposal Notes:

This product should not be disposed together with domestic waste. Please return your device free of charge at the end of its service life at public collection points established for this purpose, or at the sales outlet. Details for disposal are regulated in the relevant federal state law. Potential recyclable materials are fed into the recycling cycle to obtain new raw materials from them. Following recyclable materials are collected at local collection points:

- Waste glass, plastic, waste metal, metal sheet, and more.

This type of recycling of waste equipment contributes significantly to the protection of our environment.



Revision Date: 2011-09-12
Version 1

Fixpoint®
Pillmannstraße 12
38112 Braunschweig
Germany

Made in China